



# ZIPPER

DE | EN  
V 2.0

# KATALOG

## CATALOGUE

**BAUMASCHINEN**  
CONSTRUCTION MACHINES

**BRENNHOLZBEARBEITUNG**  
FIRE WOOD ACCESSORIES

**HOLZBEARBEITUNG**  
WOOD WORKING

**STROMERZEUGER**  
GENERATORS

**AKKU GERÄTE**  
BATTERY PRODUCTS

**WERKSTATTAUSTRÜSTUNG**  
WORKSHOP EQUIPMENT

**GARTENGERÄTE**  
GARDEN TOOLS

**LANDWIRTSCHAFT**  
FARMING



**YOUR  
JOB.  
OUR  
TOOLS.**





**MIT ZIPPER  
BIST DU  
DER CHEF**

**BE YOUR  
OWN BOSS  
WITH ZIPPER**

**YOUR  
JOB.  
OUR  
TOOLS.**

SEITE | PAGE

<b>3</b>	<b>INHALTSVERZEICHNIS</b>	<b>INDEX</b>
<b>4</b>	<b>ÜBER ZIPPER</b>	<b>ABOUT ZIPPER</b>
<b>5</b>	<b>NEUE PRODUKTE</b>	<b>NEW PRODUCTS</b>
<b>6</b>	<b>INFO</b>	<b>INFO</b>
<b>6</b>	<b>FANARTIKEL</b>	<b>MERCHANDISE</b>
<b>7</b>	<b>WERBEMATERIALIEN</b>	<b>ADVERTISING MATERIAL</b>
<b>8-25</b>	<b>BAUMASCHINEN</b>	<b>CONSTRUCTION MACHINES</b>
9-11	MINIBAGGER	MINI EXCAVATORS
12-13	MINIRAUPENDUMPER	MINI DUMPERS
14-15	RÜTTELPLATTEN	PLATE COMPACTORS
16	VIBRATIONSSTAMPFER	VIBRATING TAMPER
16	LUFTEENTFEUCHTER	DEHUMIDIFIERS
17	ERDBOHRMASCHINEN	EARTH AUGERS
18-19	BOHR- UND ABRUCHHÄMMER	DRILL HAMMERS & DEMOLITION BREAKERS
20-23	BETON	CONCRETE
23-25	STEINTRENNMASCHINEN	STONE CUTTING MACHINES
<b>26-33</b>	<b>BRENNHOLZBEARBEITUNG</b>	<b>FIRE WOOD ACCESSORIES</b>
27-31	HOLZSPALTER	LOG SPLITTERS
32	WIPPSÄGEN	LOG SAWS
33	SPALTAUTOMAT	FIREWOOD PROCESSOR
<b>34-41</b>	<b>HOLZBEARBEITUNG</b>	<b>WOOD WORKING</b>
35	KAPP- & GEHRUNGSSÄGE	MITRE SAW
36	FORMAT- & TISCHKREISSÄGEN	PANEL & TABLE SAWS
37	HOLZBANDSÄGEN	WOODBAND SAWS
38-39	HOBELMASCHINEN	PLANERS
39-40	ABSAUGANLAGEN	DUST COLLECTORS
41	ZUBEHÖR	ACCESSORIES
<b>42-45</b>	<b>STROMERZEUGER</b>	<b>GENERATORS</b>
43	INVERTER	INVERTER
44-45	AVR-MODELLE	AVR MODELS
<b>46-61</b>	<b>AKKU GERÄTE</b>	<b>BATTERY PRODUCTS</b>
<b>62-67</b>	<b>KOMPRESSOREN</b>	<b>COMPRESSORS</b>
<b>68-69</b>	<b>HOCHDRUCKREINIGER</b>	<b>HIGH PRESSURE CLEANERS</b>
<b>70-75</b>	<b>WERKSTATTAUSTRÜSTUNG</b>	<b>WORKSHOP EQUIPMENT</b>
71	REIFENMONTAGE	TIRE MOUNTING
72-74	ZUBEHÖR	ACCESSORIES
75	MOBILE HELFER	MOBILE ASSISTANTS
<b>76-91</b>	<b>GARTENGERÄTE</b>	<b>GARDEN TOOLS</b>
77-82	RASEN- UND HECKENPFLEGE	LAWN AND HEDGE CARE
83	BAUMSTUMPPFRÄSE	STUMP GRINDER
84-85	GARTENHÄCKSLER	GARDEN SHREDDERS
86	KEHRMASCHINE	SWEEPER
87	MÜLLTONNENBOXEN	GARBAGE BIN STORES
88-89	GARTENZUBEHÖR	GARDEN ACCESSORIES
90-91	PUMPTECHNIK	PUMPING TECHNOLOGY
<b>92-97</b>	<b>LANDWIRTSCHAFT</b>	<b>FARMING</b>
93	ZUBEHÖR	ACCESSORIES
93	GEFLÜGELRUPFMASCHINEN	CHICKEN PLUCKERS
94	HEIMTIERGEHEGE	CHICKEN RUNS
95	GARTENBOXEN	METAL CUSHION BOXES
96-97	HOCHBEETE	GARDEN BEDS
<b>98</b>	<b>GARANTIE</b>	<b>WARRANTY</b>

INHALTSVERZEICHNIS INDEX



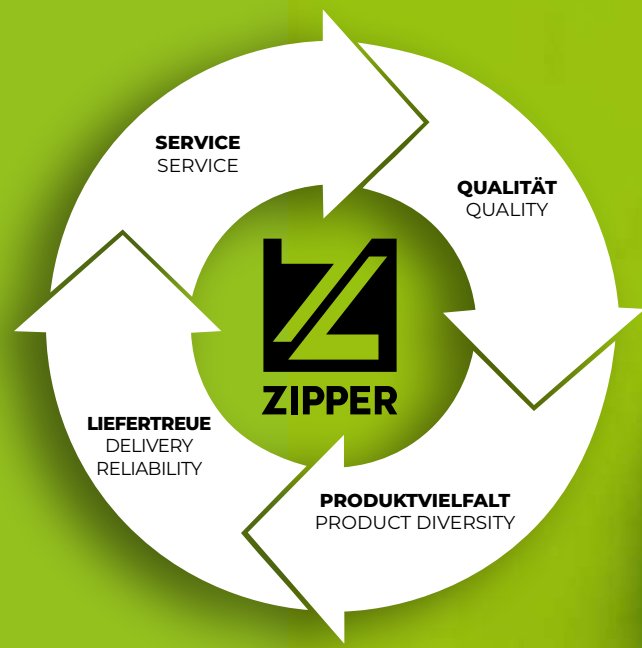

**YOUR  
JOB.  
OUR  
TOOLS.**

## ZIPPER MASCHINEN

Ihre Marke, wenn es um Maschinen und Produkte für Ihr Bau-, Garten- oder Werkstattprojekt geht!

Für alle die Großes vorhaben, ist ZIPPER Maschinen die erste Wahl – und das europaweit!

Seit 2008 stehen wir als österreichisches Unternehmen für hochwertige und leistungsstarke Maschinen in den Bereichen **Akku Geräte, Gartengeräte, Baumaschinen, Brennholzbearbeitung, Holzbearbeitung, Stromerzeuger, Kompressoren, Landwirtschaft und Werkstattequipment.**

Unter dem Motto „Your Job Our Tools“ bieten wir Gartenbesitzern, Landwirten, Hobby-Bastlern und Handwerkern gleichermaßen die perfekte Ausrüstung für jedes Projekt.

Ob leistungsstarke Werkzeuge oder innovative Maschinen: Mit über 250 Produkten, 4 internationalen Standorten und einem engagierten Team von 30 Mitarbeitern setzen wir für unsere Kunden auf Service, Qualität, Liefertreue und Produktvielfalt.

## ZIPPER MASCHINEN

Your brand when it comes to machines and products for your construction, gardening or workshop project!

ZIPPER Maschinen is the first choice for anyone with big plans - throughout Europe!

As an Austrian company, we have been supplying high-quality and powerful machines in the categories of **battery products, garden tools, construction machines, fire wood accessories, wood working, generators, compressors, farming and workshop equipment,** since 2008.

Under the motto “Your Job Our Tools”, we offer garden owners, farmers, hobbyists and professional craftsmen the perfect equipment for every project

Whether powerful tools or innovative machines: With over 250 products, 4 international locations and a dedicated team of 30 employees, we focus for our customers on service, quality, delivery reliability and product diversity.

## NEUE PRODUKTE

Wir arbeiten kontinuierlich daran, unser Sortiment zu erweitern. Hier finden Sie einen Überblick über die Produkte, die neu ins Sortiment aufgenommen wurden. Basis: Vorgänger-Katalogversion

## NEW PRODUCTS

We are constantly working to expand our product range. Here is an overview of the products that were newly added to our range. Basis: Previous catalog version

### BAUMASCHINEN CONSTRUCTION MACHINES



**3 neue Minibagger**  
**3 new mini excavators**  
(1) ZI-MBGS600  
(2) ZI-MBGS850D  
(3) ZI-MBG1000D

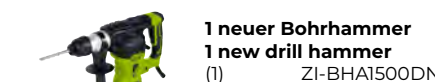

**1 neuer Bohrhammer**  
**1 new drill hammer**  
(1) ZI-BHA1500DN

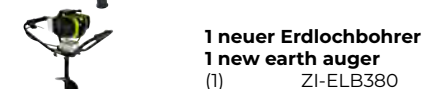

**1 neuer Erdlochbohrer**  
**1 new earth auger**  
(1) ZI-ELB380



**2 neue Betontrennschneider**  
**2 new concrete cutters**  
(1) ZI-BTS300T  
(2) ZI-BTS350T

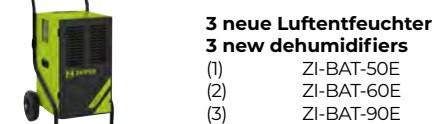

**3 neue Luftentfeuchter**  
**3 new dehumidifiers**  
(1) ZI-BAT-50E  
(2) ZI-BAT-60E  
(3) ZI-BAT-90E



**1 neue Betonstahlbiegemaschine**  
**1 new rebar bender**  
(1) ZI-RBMA1500



**2 neue Fliesenschneidmaschinen**  
**2 new stone cutting machines**  
(1) ZI-FS200-720  
(2) ZI-FS250-1200

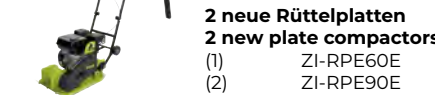

**2 neue Rüttelplatten**  
**2 new plate compactors**  
(1) ZI-RPE60E  
(2) ZI-RPE90E

### BRENNHOLZBEARBEITUNG FIRE WOOD ACCESSORIES

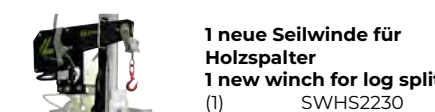

**1 neue Seilwinde für Holzspalter**  
**1 new winch for log splitter**  
(1) SWHS2230

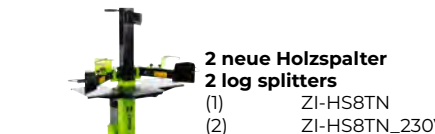

**2 neue Holzspalter**  
**2 log splitters**  
(1) ZI-HS8TN  
(2) ZI-HS8TN\_230V



**1 neuer Spaltautomat**  
**1 new firewood processor**  
(1) ZI-SPA380

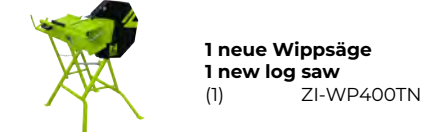

**1 neue Wippsäge**  
**1 new log saw**  
(1) ZI-WP400TN

### HOLZBEARBEITUNG WOOD WORKING



**2 neue Abricht-Dickenhobelmaschinen**  
**2 new planers & thicknessers**  
(1) ZI-HB204N  
(2) ZI-HB254N



**2 neue Tischkreissägen**  
**2 new table saws**  
(1) ZI-TS135-230  
(2) ZI-TS135-400



**1 neue Absauganlage**  
**1 new dust collector**  
(1) ZI-ASA550B

### STROMERZEUGER GENERATORS



**1 neuer Inverter**  
**1 new inverter**  
(1) ZI-STE1000INV

### AKKU GERÄTE BATTERY PRODUCTS



**1 neuer ONE-FOR-ALL-Akku**  
**1 new ONE-FOR-ALL battery**  
(1) ZI-BTR40V6AH-AKKU



**1 neue Elektro-Schubkarre**  
**1 new electric wheelbarrow**  
(1) ZI-EWB200S



**1 neuer Elektro-Dumper**  
**1 new electric dumper**  
(1) ZI-ED400



**2 neue Elektro-Raddumper**  
**2 new electric wheel dumpers**  
(1) ZI-ED500  
(2) ZI-ED600HKS



**1 neue Elektro-Sackrolle**  
**1 new electric trolley**  
(1) ZI-ET260



**1 neuer Scherenhubwagen**  
**1 new scissor lift truck**  
(1) ZI-SHW300

### KOMPRESSOREN COMPRESSORS



**3 neue Silent-Kompressoren**  
**3 new silent compressors**  
(1) ZI-COM24SI  
(2) ZI-COM50SI  
(3) ZI-COM90SI



**1 neuer Kompressor**  
**1 new compressor**  
(1) ZI-COM90-10

### HOCHDRUCKREINIGER HIGH PRESSURE CLEANERS



**2 neue Hochdruckreiniger**  
**2 new high pressure cleaners**  
(1) ZI-HDR165  
(2) ZI-HDR195



**1 neuer Benzin-Hochdruckreiniger**  
**1 new gasoline high pressure cleaner**  
(1) ZI-BHDR180

### GARTENGERÄTE GARDENING TOOLS



**1 neue Diesel- & Ölpumpe**  
**1 new diesel & oil pump**  
(1) ZI-DOP720



**3 neue Häcksler**  
**3 new shredders**  
(1) ZI-HAEK2800-230  
(2) ZI-HAEK2120  
(3) ZI-HAEK15000



**1 neues Gartenpflegeset**  
**1 new garden maintenance set**  
(1) ZI-GPS252



**1 neue Baumstumpffräse**  
**1 new stump grinder**  
(1) ZI-BSF1500



**1 neuer Forsthelm**  
**1 new forestry helmet**  
(1) ZI-FHPROFI

### WERKSTATTAUSTRÜSTUNG WORKSHOP EQUIPMENT



**2 neue Werkzeugboxen**  
**2 new toolboxes**  
(1) ZI-WKB91  
(2) ZI-WKB121



**1 neuer Werkstattessel**  
**1 new workshop stool**  
(1) ZI-WKS165



**2 neue Reifenwuchtmaschinen**  
**2 new wheel balancers**  
(1) ZI-RWM990  
(2) ZI-RWM827-LCD







## INBETRIEBNAHME

Sämtliche Maschinen sind im Auslieferungszustand nicht betriebsbereit und müssen vor Ort durch den Anwender in Betrieb genommen werden. Für die korrekte Inbetriebnahme, den Anschluss der Maschine, sowie sämtliche Feineinstellungen, ist ausnahmslos der Anwender verantwortlich. Die Inbetriebnahme der Maschine ist im Verkaufspreis nicht enthalten, sofern mit dem Händler/Vertragspartner nichts anderes vereinbart wurde.

## START UP

All machines are not ready for operation when delivered and must be put into operation on site by the user. For the correct start-up, connection of the machine as well as fine adjustments, the user is without exception responsible. The start-up of the machine is not included in the sales price unless otherwise agreed with the dealer/contractor.

## WO KANN ICH ZIPPER MASCHINEN KAUFEN?

Unsere Maschinen können ausschließlich über unsere ZIPPER Vertriebspartner angeboten und erworben werden. Des Weiteren können Sie einen Großteil unserer Maschinen bei namhaften Baumärkten sowie Onlinehändler erwerben.

Über die Händlersuche auf unserer Website (QR-Code) finden Sie ZIPPER Partner. Wir helfen Ihnen gerne Kontakt mit unseren Partnern herzustellen. (Anfrage über [info@zipper-maschinen.at](mailto:info@zipper-maschinen.at) oder über das Online-Kontaktformular).



## WHERE CAN I BUY ZIPPER MACHINES?

Our machines can only be offered and purchased through our ZIPPER sales partners. Furthermore, you can purchase a large part of our machines at well-known hardware stores as well as online retailers.

Check out our retailer-search on our homepage (QR-code) where ZIPPER partners are listed. For further information or in case of needed help we will assist you to get in contact with our partners. (Enquiry via [info@zipper-maschinen.at](mailto:info@zipper-maschinen.at) or online contact form).



## FANARTIKEL

Du bist ZIPPER FAN und möchtest dies auch jedem zeigen? Dann statte dich mit unseren Fanartikeln aus! T-Shirts, Hoodies, Softshell- oder Fleecejacken im ZIPPER-Style bei unseren Händlern auf Anfrage verfügbar.

## MERCHANDISE

You are ZIPPER FAN and would like to show that to everyone? Then equip yourself with our fan articles! T-shirts, hoodies, softshell or fleece jackets in ZIPPER style available at our dealers on request.



## WERBEMATERIALIEN

### Sie haben Platz in Ihrem Schauraum, den Sie effektiv nutzen möchten?

Gerne bieten wir Ihnen unsere Point of Sale Palettenaufsteller, Beachflag und Rollup Plakate an, wodurch Sie zusätzliche Kaufanreize schaffen können. Bei Interesse kontaktieren Sie uns einfach direkt und wir erläutern Ihnen die Möglichkeiten.

## ADVERTISING MATERIAL

### You have some space in your showroom that you want to use effectively?

We are happy to offer you our Point of Sale pallet display, beachflag and rollup poster, to create additional incentives to buy. If you are interested, contact us and we will explain the possibilities.



Bei Bedarf erstellen wir gerne individuelle Werbematerialien/Verkaufsflächen.

If required, we are happy to create individual advertising materials/sales areas.



**YOUR  
JOB.  
OUR  
TOOLS.**



**Vom Aushub bis zur perfekten Terrasse - entdecken Sie unser Sortiment an Rüttelplatten, Minibaggern, Betonmischern und allem, was Sie auf Ihrer Baustelle benötigen. Starten Sie Ihr Projekt noch heute mit unserem Equipment!**

From excavation to the perfect terrace - discover our range of plate compactors, mini excavators, concrete mixers and everything you need on your construction site. Start your project today with our equipment!



Unsere Minibagger sind perfekt geeignet für Aushubarbeiten in Ihrem Garten oder auf der Baustelle. Dank ihrer kompakten Größe und dem mitgelieferten Zubehör sind sie vielseitig einsetzbar.

Our mini excavators are perfectly suited for excavation work in your garden or on the construction site. Thanks to their compact size and the included accessories, they are versatile in use.

**ZI-MBGS600**  
**MINIBAGGER SET**  
MINI EXCAVATOR

**NEU**  
**NEW**

- Benzinmotor mit Elektrostarter
- Schwenkbereich Ausleger +/-70°
- Gummikette mit 150 mm Breite
- Spurbreite von 690 mm ideal für kleine Durchgangsbreiten
- inkl. 5-teiliges Zubehörset
- gasoline engine with electric starter
- boom swivel range +/-70°
- rubber track width of 150 mm
- track width of 690 mm ideal for small passage widths
- incl. 5-piece accessory set

**TECHNISCHE DATEN | TECHNICAL DATA**

EAN	9120039234953
Motorleistung / engine power	6,3 kW
Hubraum / displacement	306 ccm
Kraftstoff / fuel type	ROZ95
Tankkapazität / fuel capacity	6 l
Starter / starter	elektrisch / electric
Produktmaße (LxBxH) / product dimensions (LxWxH)	2210x690x1585 mm
Schalleistungspegel / sound power level	93 dB(A)
Verpackung / packaging	2275x740x1260 mm
Gewicht / weight	562/700 kg



 **6,3 kW**
 **ROZ 95**
 **8 kN**
 **+/- 70°**

 **1,7 km/h**
 **562 kg**
 **E-START**



**+/- 70°**  
**Schwenkbereich Ausleger**  
boom swivel range

**INKLUSIVE UMFANGREICHEM ZUBEHÖRSET: 5-TEILIG**  
INCLUDING ACCESSORIE-SET: 5-PIECES



 **Deckel für Schaufel**  
claw

 **Daumen**  
thumb

 **Palettengabel**  
pallet forks

 **Rechen**  
rake

 **Böschungslöffel**  
grading bucket





1000 mm  
Spurbreite  
track width

180 mm  
Gummikettenbreite  
rubber track width

**ZI-MBGS850D**  
**MINIBAGGER SET**  
MINI EXCAVATOR

NEU  
NEW

- idealer Helfer auf Ihrer Baustelle
- Dieselmotor mit Elektrostarter
- Drehgeschwindigkeit von 13 min<sup>-1</sup>
- kein Schwenkbereich für Ausleger
- Gummikette mit 180 mm Breite
- Spurbreite von ~1000 mm
- Hydraulikanschluss für Erdbohrer/Hammer
- Mit dem umfangreichen optionalen Zubehör lässt sich das Aufgabengebiet stark erweitern.

- ideal helper on your construction site
- diesel engine with electric starter
- rotational speed of 13 rpm
- no swivelling range for boom
- rubber track width of 180 mm
- track width of 1000 mm
- hydraulic connection for auger/hammer
- With the extensive range of optional accessories the range of tasks can be greatly expanded.

**TECHNISCHE DATEN | TECHNICAL DATA**

EAN	9120039235233
Motorleistung / engine power	7,8 kW
Hubraum / displacement	531 ccm
Kraftstoff / fuel type	Diesel
Tankkapazität / fuel capacity	10 l
Starter / starter	elektrisch / electric
Produktmaße (LxBxH) / product dimensions (LxWxH)	2790x1000x2200 mm
Schalleistungspegel / sound power level	93 dB(A)
Verpackung / packaging	1500x1000x2200 mm
Gewicht / weight	860/900 kg

7,8 kW
 DIESEL
 7,2 kN

1,8 km/h
 860 kg
 E-START

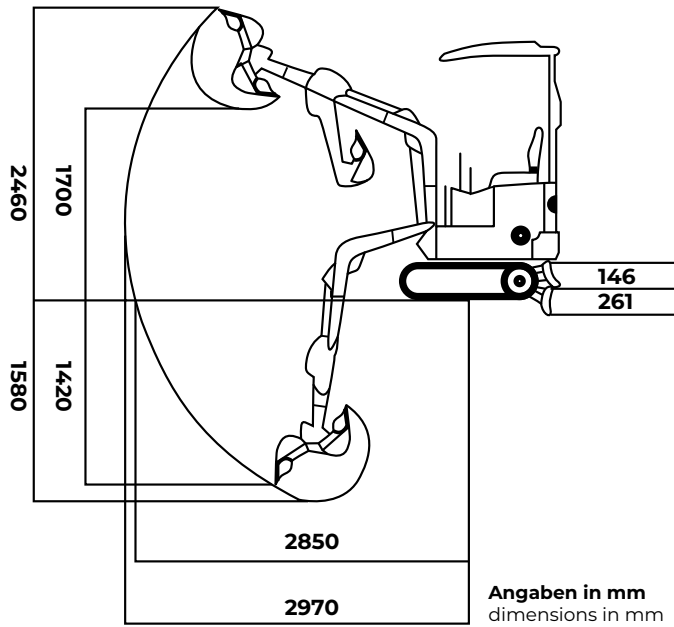

**OPTIONALES ZUBEHÖR**  
OPTIONAL ACCESSORIES



**ZI-MBGS850DBS**  
Baggerschaufel  
narrow bucket



**ZI-MBGS850DBL**  
Böschungslöffel  
grading bucket



**ZI-MBGS850DELB**  
Erdlochbohrer  
earth auger



**ZI-MBGS850DH**  
Hammer  
hammer



**ZI-MBGS850DRZ**  
Reisszahn  
ripper

**ZI-MBG1000D**  
**MINIBAGGER**  
MINI EXCAVATOR

NEU  
NEW

- Dieselmotor mit Elektrostarter
- Drehgeschwindigkeit von 11 min<sup>-1</sup>
- Gummikette mit 180 mm Breite
- Spurbreite von 930 mm
- inkl. Arbeitslicht
- schwenkbarer Ausleger
- umfangreiches optionales Zubehör für große Bandbreite an Einsatzmöglichkeiten

- diesel engine with electric starter
- rotational speed of 11 rpm
- rubber track width of 180 mm
- track width of 930 mm
- swiveling boom
- extensive optional accessories for a wide range of possible applications

**TECHNISCHE DATEN | TECHNICAL DATA**

EAN	9120039235547
Motorleistung / engine power	7 kW
Hubraum / displacement	499 ccm
Kraftstoff / fuel type	Diesel
Tankkapazität / fuel capacity	11 l
Starter / starter	elektrisch / electric
Produktmaße (LxBxH) / product dimensions (LxWxH)	2160x930x2250 mm
Schalleistungspegel / sound power level	93 dB(A)
Verpackung / packaging	1500x1000x2200 mm
Gewicht / weight	900/940 kg

7 kW
 DIESEL
 55° / 50°

1,3 km/h
 900 kg
 E-START



180 mm  
Gummikettenbreite  
rubber track width

930 mm  
Spurbreite  
track width

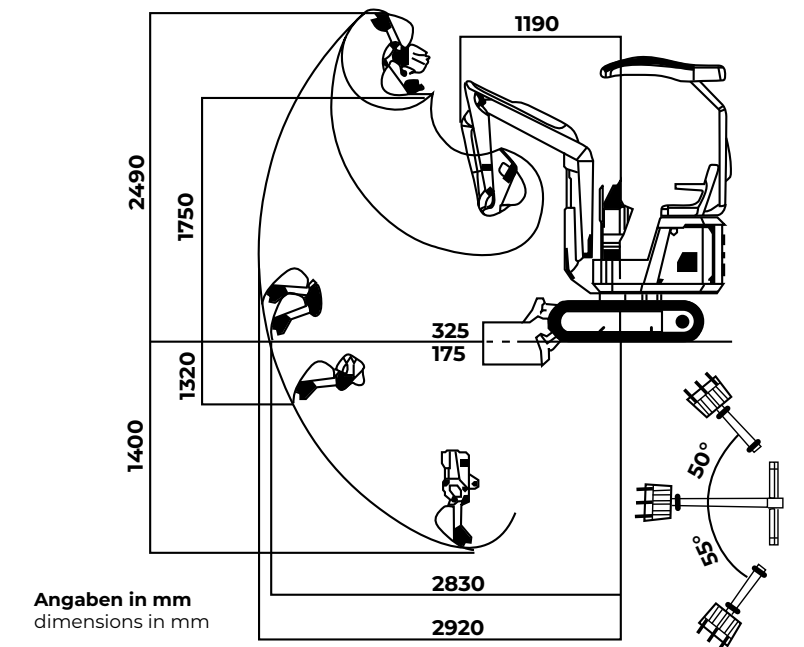

**OPTIONALES ZUBEHÖR**  
OPTIONAL ACCESSORIES



**ZI-MBG1000DBS**  
Baggerschaufel  
narrow bucket



**ZI-MBG1000DBL**  
Böschungslöffel  
grading bucket

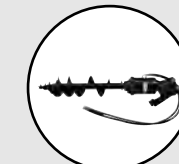

**ZI-MBG1000DELB**  
Erdlochbohrer  
earth auger



**ZI-MBG1000DH**  
Hammer  
hammer



**ZI-MBG1000DRZ**  
Reisszahn  
ripper



**ZI-MBG1000DSW**  
Schnellwechsler  
mech. quick hitch



Die Miniraupendumper von ZIPPER sind Multitalente für den Transport von Erde, Kies, Sand und anderem Schüttgut auf anspruchsvollem Gelände.

ZIPPER's mini dumpers are all-rounders for transporting soil, gravel, sand and other bulk materials on demanding terrain..



ZI-MD500HST

6,8 kW	ROZ 95	500 kg 950x680x465 mm
271 kg	V+R-Antrieb F+R direction	Zahnradgetriebe gear drive



ZI-MD500HSN

6,8 kW	ROZ 95	500 kg 950x680x465 mm
299 kg	V+R-Antrieb F+R direction	Zahnradgetriebe gear drive

### ZI-MD500HST | ZI-MD500HSN MINIRAUPENDUMPER MINI DUMPER

- einfaches Durchfahren enger Wege und Türen
- massive Stahlkonstruktion
- hydraulische Kippfunktion
- wartungsfreies Zahnradgetriebe
- Radschutz, Gummikette
- Zahnradgetriebe 3V + 1R (ZI-MD500HST), 6V + 2R (ZI-MD500HSN)
- inkl. Schneeschild
- goes easy through tight ways and doors due to narrow construction
- solid steel design
- hydraulic tilt function
- maintenance-free gear drive
- wheel guide, rubber chain
- gear drive 3F + 1R (ZI-MD500HST); 6F + 2R (ZI-MD500HSN)
- incl. snowblade

#### TECHNISCHE DATEN | TECHNICAL DATA

	ZI-MD500HST	ZI-MD500HSN
EAN	9120039233291	9120039234106
Motortyp / engine type	1-Zylinder 4-Takt / 1-cylinder 4-stroke	1-Zylinder 4-Takt / 1-cylinder 4-stroke
Motorleistung / engine power	6,8 kW	6,8 kW
Hubraum / displacement	302 ccm	302 ccm
Kraftstoff / fuel type	ROZ95	ROZ95
Tankkapazität / fuel capacity	6 l	6 l
Geschwindigkeit vorwärts (I, II, III, IV, V, VI) & rückwärts (r) / speed forward (I, II, III, IV, V) & reverse (r)	(I) 1,6; (II) 2,9; (III) 3,6 km/h (r) 1,2 km/h	(I) 1,4; (II) 2,4; (III) 3; (IV) 2,2; (V) 3,6; (VI) 4,6 km/h (r) 1,1; (r) 1,66 km/h
max. Nutzlast / max. payload	500 kg	500 kg
Behältermaße / dump box size	950x680x465 mm	950x680x465 mm
Gummikettenbreite / rubber track width	180 mm	180 mm
Verpackung / packaging	1680x760x1126 mm	1630x737x1177 mm
Gewicht / weight	271/301,5 kg	299/367 kg

#### IM LIEFERUMFANG INCLUDED IN DELIVERY



Schneeschild  
snow blade

#### OPTIONALES ZUBEHÖR OPTIONAL ACCESSORIES

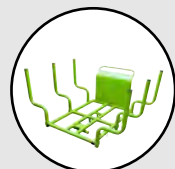

ZI-MD500H-HR  
Holzrunge  
strake box

### ZI-MD300 MINIRAUPENDUMPER MINI DUMPER

- einfaches Durchfahren enger Wege und schmaler Türen
- verstellbarer Ladebereich und manuelle Kippfunktion
- massive Stahlkonstruktion
- Zahnradgetriebe, Gummikette
- inkl. Schneeschild
- goes easy through tight ways and doors of narrow construction
- adjustable loading area and manual tilt function
- solid steel design
- geared drive, rubber chain
- incl. snow blade

#### TECHNISCHE DATEN | TECHNICAL DATA

EAN	9120039230849
Motortyp / engine type	1-Zylinder 4-Takt / 1-cylinder 4-stroke
Motorleistung / engine power	4,1 kW
Hubraum / displacement	196 ccm
Kraftstoff / fuel type	ROZ95
Tankkapazität / fuel capacity	3,6 l
Geschwindigkeit vorwärts (I) & rückwärts (r) / speed forward (I) & reverse (r)	(I) 1,1-3,6 km/h (r) 0-0,8 km/h
max. Nutzlast / max. payload	300 kg
Behältermaße / dump box size	(910 - 1040) x (600 - 860) x 204 mm
Gummikettenbreite / rubber track width	180 mm
Verpackung / packaging	1135x775x878 mm
Gewicht / weight	183/204,5 kg

4,1 kW	ROZ 95	300 kg 910 - 1040 x 600 - 860 x 204 mm
183 kg	V+R-Antrieb F+R direction	Zahnradgetriebe gear drive



#### IM LIEFERUMFANG INCLUDED IN DELIVERY



Schneeschild  
snow blade

#### OPTIONALES ZUBEHÖR OPTIONAL ACCESSORIES



ZI-MD300-HR  
Holzrunge  
strake box

### ZI-RD300 RAD DUMPER WHEELED DUMPER

- luftgefüllte Gummireifen, Allradantrieb
- einfach zu manövrieren
- üppiger, manueller Kippbehälter für große Transportgüter
- Fahrtrichtung am Handgriff steuerbar
- 3 Vorwärtsgänge und 1 Rückwärtsgang
- air-filled railings, all-wheel drive
- easy to manoeuvre
- lavish, manual tipping container for large transport goods
- 3 forward and 1 reverse

#### TECHNISCHE DATEN | TECHNICAL DATA

EAN	9120039232485
Motortyp / engine type	1-Zylinder 4-Takt / 1-cylinder 4-stroke
Motorleistung / engine power	4,1 kW
Hubraum / displacement	196 ccm
Kraftstoff / fuel type	ROZ95
Tankkapazität / fuel capacity	3,6 l
Geschwindigkeit vorwärts (I, II, III) & rückwärts (r) / speed forward (I, II, III) & reverse (r)	(I) 2,5; (II) 4,8; (III) 6,4 km/h (r) 0,7-2 km/h
max. Nutzlast / max. payload	300 kg
Behältermaße / dump box size	912x650x560 mm
Verpackung / packaging	1110x735x1110x850 mm
Gewicht / weight	145/166 kg

4,1 kW	ROZ 95	300 kg 912x650x560 mm
145 kg	V+R-Antrieb F+R direction	ALLRAD ALL-WHEEL



#### OPTIONALES ZUBEHÖR OPTIONAL ACCESSORIES

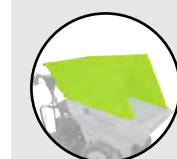

RD300MA  
Muldenaufbau  
bucket extension



RD300SS  
Schneeschild  
snow blade



RD300FP  
Flachpritsche  
flat hopper



RD300HR  
Holzrunge  
log hoppers



**Ideal für den Wege-, Garten- und Landschaftsbau! Unsere Rüttelplatten arbeiten schnell und effizient, auch an schwer zugänglichen Bereichen. Ob zur Bodenverdichtung rund um Haus und Hof oder den professionellen Einsatz auf mittelgroßen bis großen Baustellen - wir bieten die passende Rüttelplatte.**

Ideal for path gardening and landscaping! Our plate compactors work quickly and efficiently, even in hard-to-reach areas. Whether for soil compaction around the house and yard or for professional use on construction sites, we offer the right plate compactor.



### ZI-RPE60

VPM 5600

m/min 13,8

mm 510 x 350

ROZ 95



### ZI-RPE60E

VPM 5600

m/min 13,8

mm 543 x 367

ROZ 95



**NEU  
NEW**

## RÜTTELPLATTEN PLATE COMPACTORS

- besonders geeignet für Pflaster- und Ausbesserungsarbeiten
- kompakte Größe durch einklappbaren Handgriff (ZI-RPE60, ZI-RPE90)
- ausgestattet mit allseitig geschütztem Keilriemen, Transportbügel und Fahrwerk
- inkl. transparenter Gummimatte für Pflasterarbeiten
- especially suitable for pave works and repairs
- compact size due to foldable handle (ZI-RPE60, ZI-RPE60E, ZI-RPE90, ZI-RPE90E)
- equipped with all-side protected V-belt, lifting handle and moving device
- incl. transparent rubber mat for pave works

### ZI-RPE90

VPM 6300

m/min 14,4

mm 550 x 420

ROZ 95



### ZI-RPE90E

VPM 6300

m/min 14,4

mm 538 x 420

ROZ 95



**NEU  
NEW**

### ZI-RPE120GYN

VPM 4700

m/min 25

mm 620 x 450

ROZ 95



## RÜTTELPLATTEN PLATE COMPACTORS

- Dank der hohen Verdichtungstiefe und größeren Plattendimension sind diese Rüttelplatten ideal geeignet für den professionellen Einsatz auf mittelgroßen bis großen Baustellen zur Verdichtung von Gehwegen, Einfahrten oder Fundamenten.
- ausgestattet mit allseitig geschütztem Keilriemen und Transportbügel
- Vor- und Rücklauf für eine kraftschonende Bedienung
- inkl. transparenter Gummimatte für Pflasterarbeiten
- Thanks to the high compaction depth and larger plate dimensions these plate compactors are ideally suited for professional use on medium to large construction sites for compacting sidewalks, driveways or foundations.
- equipped with all-side protected V-belt and lifting handle
- forward and reverse mode for easier handling
- incl. transparent rubber mat for pave works

### ZI-RPE160C

VPM 4000

m/min 25

mm 730 x 420

ROZ 95



LAUFRICHTUNG  
DIRECTION

### ZI-RPE125

VPM 4300

m/min 25

mm 630 x 400

ROZ 95



LAUFRICHTUNG  
DIRECTION

### ZI-RPE330G

VPM 3750

m/min 21

mm 890 x 670

ROZ 95



LAUFRICHTUNG  
DIRECTION

#### TECHNISCHE DATEN | TECHNICAL DATA

	ZI-RPE60	ZI-RPE60E	ZI-RPE90	ZI-RPE90E	ZI-RPE120GYN
EAN	9120039237558	9120039235417	9120039237589	9120039235424	9120039234090
Motortyp / engine type	1-Zylinder 4-Takt / 1-cylinder 4-stroke	1-Zylinder 4-Takt / 1-cylinder 4-stroke	1-Zylinder 4-Takt / 1-cylinder 4-stroke	1-Zylinder 4-Takt / 1-cylinder 4-stroke	1-Zylinder 4-Takt / 1-cylinder 4-stroke
Motorleistung / engine power	4,1 kW	4 kW	4,1 kW	4 kW	4,1 kW
Kraftstoff / fuel type	ROZ95	ROZ95	ROZ95	ROZ95	ROZ95
Tankkapazität / fuel capacity	3,6 l	3,6 l	3,6 l	3,6 l	3,6 l
Plattenlänge / plate length	510 mm	543 mm	550 mm	538 mm	620 mm
Plattenbreite / plate width	350 mm	367 mm	420 mm	420 mm	450 mm
Zentrifugalkraft / centrifugal force	12,1 kN	12,1 kN	15,5 kN	15,5 kN	26 kN
Vorlaufgeschwindigkeit / forward speed	13,8 m/min	13,8 m/min	14,4 m/min	14,4 m/min	25 m/min
Vibrationsstöße / vibration strokes	5600 vpm	5600 vpm	6300 vpm	6300 vpm	4700 vpm
Verdichtungstiefe / compression depth	150 mm	150 mm	200 mm	200 mm	300 mm
Verpackung / packaging	640x380x460 mm	640x380x460 mm	590x450x570 mm	650x450x450 mm	620x450x630 mm
Gewicht / weight	62/68 kg	61/66 kg	84/91 kg	77/84 kg	115/123 kg

#### TECHNISCHE DATEN | TECHNICAL DATA

	ZI-RPE125	ZI-RPE160C	ZI-RPE330G
EAN	9120039234137	9120039232805	9120039233376
Motortyp / engine type	1-Zylinder 4-Takt / 1-cylinder 4-stroke	1-Zylinder 4-Takt / 1-cylinder 4-stroke	1-Zylinder 4-Takt / 1-cylinder 4-stroke
Motorleistung / engine power	4,1 kW	6 kW	8,2 kW
Kraftstoff / fuel type	ROZ95	ROZ95	ROZ95
Tankkapazität / fuel capacity	3,6 l	6 l	6,5 l
Plattenlänge / plate length	630 mm	730 mm	890 mm
Plattenbreite / plate width	400 mm	420 mm	670 mm
Zentrifugalkraft / centrifugal force	25 kN	30,5 kN	38 kN
Vorlaufgeschwindigkeit / forward speed	25 m/min	25 m/min	21 m/min
Vibrationsstöße / vibration strokes	4300 vpm	4000 vpm	3750 vpm
Verdichtungstiefe / compression depth	300 mm	500 mm	900 mm
Verpackung / packaging	710x430x1100 mm	640x480x670 mm	995x500x1470 mm
Gewicht / weight	125/140 kg	161/180 kg	300/330 kg

#### LIEFERUMFANG INCLUDED



Gummimatte weiß  
rubber mat white

#### OPTIONAL OPTIONAL



RPE60GMW,  
RPE90GMW,  
RPE120GYNGMW,  
RPE160CGMW





### ZI-RAM80C VIBRATIONSTAMPFER

VIBRATING TAMPER

- Verdichtung von Erde/Sand bei schwer erreichbaren Stellen
- inkl. Seilzugstarter und Fahrwerk
- compression of soil/sand in hard-to-reach places
- incl. recoil starter and moving device

**TECHNISCHE DATEN | TECHNICAL DATA**

EAN	9120039231778
Motortyp / engine type	1-Zylinder 4-Takt / 1-cylinder 4-stroke
Motorleistung / engine power	4,1 kW
Drehzahl / speed	3600 min <sup>-1</sup>
Kraftstoff / fuel type	ROZ95
Tankkapazität / fuel capacity	2,7 l
Plattenlänge / plate length	360 mm
Plattenbreite / plate width	285 mm
Stamfkraft / tamp power	10 kN
Vorlaufgeschwindigkeit / forward speed	10-13 m/min
Vibrationsstöße / vibration strokes	600-700 vpm
Sprunghöhe / jump height	40-65 mm
Verpackung / packaging	760x460x1160 mm
Gewicht / weight	80/89 kg

4,1 kW

ROZ 95

600-700 VPM

10-13 m/min

80 kg

Fahrwerk moving device

### ZI-BAT50 | ZI-BAT60 | ZI-BAT-50E | ZI-BAT-60E ZI-BAT-90E

LUFTENTFEUCHTER  
DEHUMIDIFIERS

- Luftentfeuchter für geschlossene Räume im Keller oder auf Baustellen
- Fahrwerk für bequemen Standortwechsel
- Wasserbehälter mit automatischer Abschaltung schützt vor Überfüllung
- externer Wasseranschluss für permanenten Abfluss
- automatische Feuchtigkeitskontrolle zwischen 10 und 90 %
- dehumidifiers for closed rooms or on building sites
- chassis for convenient location changes
- water container with automatic switch-off protects against overfilling
- external water connection for permanent drainage
- automatic moisture control between 10 and 90%

#### ZI-BAT50

50-70 m<sup>2</sup>

max. 50 l

32 kg



#### ZI-BAT60

60-80 m<sup>2</sup>

max. 60 l

51 kg



#### ZI-BAT-50E

40-80 m<sup>2</sup>

max. 50 l

33,5 kg



#### ZI-BAT-60E

50-90 m<sup>2</sup>

max. 60 l

33,8 kg



#### ZI-BAT-90E

80-150 m<sup>2</sup>

max. 90 l

44 kg



**TECHNISCHE DATEN | TECHNICAL DATA**

	ZI-BAT50	ZI-BAT60	ZI-BAT-50E	ZI-BAT-60E	ZI-BAT-90E
EAN	9120039232782	9120039232676	9120039235684	9120039235691	9120039235790
Motorleistung / motor power	820 W	760 W	650 W	650 W	1,3 kW
Spannung / voltage	230 V / 50 Hz	230 V / 50 Hz	230 V / 50 Hz	230 V / 50 Hz	230 V / 50 Hz
Luftleistung / air flow rate	350 m <sup>3</sup> /h	650 m <sup>3</sup> /h	680 m <sup>3</sup> /h	680 m <sup>3</sup> /h	900 m <sup>3</sup> /h
Arbeitstemperatur / working temperature	5-32°C / 30-80%	5-32°C / 30-80%	5-38°C / 10-90%	5-38°C / 10-90%	5-38°C / 10-90%
max. Entfeuchtung pro Tag / max. dehumidification a day	50 l	60 l	50 l	60 l	90 l
Fläche / area	50-70 m <sup>2</sup>	60-80 m <sup>2</sup>	40-80 m <sup>2</sup>	50-90 m <sup>2</sup>	80-150 m <sup>2</sup>
Verpackung / packaging	615x410x663 mm	587x535x1043 mm	500x390x580 mm	500x390x580 mm	570x510x1040 mm
Gewicht / weight	32/36,4 kg	51/54 kg	33,5/35,5 kg	33,8/35,8 kg	44/51 kg

### ZI-ELB70 | ZI-ELB380 ERDLOCHBOHRER

EARTH AUGER

- Seilzugstarter zum Starten des 2-Takt-Motors
- Stopp-Schalter und Gasbetätigung am rechten Handgriff
- Anti-Vibrationssystem (ZI-ELB70)
- 3 Bohrer mit verschiedenen Durchmesser
- recoil starter for starting the 2-stroke engine
- stop switch and throttle actuation on the right handle
- anti-vibration system (ZI-ELB70)
- 3 drills with different diameters

**TECHNISCHE DATEN | TECHNICAL DATA**

	ZI-ELB70	ZI-ELB380
EAN	9120039232201	9120039234823
Motortyp / engine type	2-Takt / 2-stroke	2-Takt / 2-stroke
Motorleistung / engine power	1,5 kW	1,9 kW
Hubraum / displacement	51,7 ccm	52,8 ccm
Drehzahl / speed	3000 min <sup>-1</sup>	10500 min <sup>-1</sup>
Tankkapazität / fuel capacity	1,2 l	920 ml
Bohrerlänge / drill length	700 mm	800 mm
Verpackung / packaging	710x520x325 mm	1120x400x330 mm
Gewicht / weight	11,5/18,6 kg	13,5/23,5 kg



ideal für Zaunanker  
perfect for fence anchors



Löcher für Baumsetzlinge  
holes for tree seedlings



#### ZI-ELB70

100, 150, 200 mm

700 mm

11,5 kg

3 verschiedene Bohrer  
3 different drills



#### ZI-ELB380

100, 150, 200 mm

800 + 500 mm

13,5 kg

3 Bohrer + Verlängerung  
3 drills + extension

NEU  
NEW



**IM LIEFERUMFANG  
INCLUDED IN DELIVERY**



ZI-ELB70:  
3x Bohrer  
3x drill



ZI-ELB380:  
3x Bohrer + Verlängerung  
3x drill + extension

**OPTIONALES ZUBEHÖR (FÜR ZI-ELB380)  
OPTIONAL ACCESSORIES (FOR ZI-ELB380)**

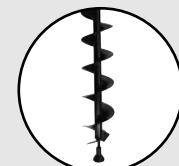

EBOB100800  
Bohrer 100x800 mm  
drill 100x800 mm



EBOB150800  
Bohrer 150x800 mm  
drill 150x800 mm



EBOB200800  
Bohrer 200x800 mm  
drill 200 x 800 mm

Die ZIPPER Erdlochbohrer sind zuverlässige Helfer im Forst- und Landwirtschaftsbetrieb sowie im Garten. Bohren Sie mühelos Löcher für Baumsetzlinge, Zaunanker, Punktfundamente!

The ZIPPER earth augers are reliable helpers in forestry and agriculture as well as in the garden. Drill holes for tree seedlings, fence anchors and point foundations effortlessly!





Der Bohrhämmer ZI-BHA1500DN überzeugt mit leistungsstarken Funktionen: Bohren, Schlagbohr- und Hammermodus. Damit bietet er vielfältige Einsatzmöglichkeiten. Dank des praktischen Transportkoffers haben Sie stets alle wichtigen Aufsätze griffbereit und sicher verstaut – ideal für jeden Einsatzort.

The ZI-BHA1500DN drill hammer impresses with its versatile functions: drilling, percussion drilling, and chiseling. This makes it suitable for a wide range of applications. The included transport case ensures that all essential attachments are neatly stored and always within easy reach.



**drehbarer Griff**  
rotatable handle

**IM LIEFERUMFANG**  
INCLUDED IN DELIVERY



Ø 8 mm  
Bohrer  
drill

Ø 10 mm  
Bohrer  
drill

Ø 12 mm  
Bohrer  
drill



Spitzmeißel  
pointed chisel

Flachmeißel  
flat chisel

Staubschutzkappe  
dust protection cap

**ZI-BHA1500DN**  
**BOHRHAMMER**  
DRILL HAMMER

**NEU**  
**NEW**

**• 3 Funktionen:**

- Bohren (weicher Stein, Holz, Stahl)
- Schlagbohren (Beton, Mauerwerk)
- Hämmern (Beton, Zement, Auflockern von Fliesen)
- Bohrhämmer für leichte Bohr- und Meißelarbeiten
- Werkzeugaufnahme: SDS-Plus
- inkl. Maschinenkoffer, Bohrer (Ø 8, 10, 12 mm), 1x Spitzmeißel, 1x Flachmeißel, Staubschutzkappe

**• 3 functions:**

- drilling (soft stone, wood, steel)
- percussion drilling (concrete, masonry)
- chiselling (concrete, cement, loosening tiles)
- drill hammer for light drilling and chiselling work
- tool holder: SDS-Plus
- incl. machine case, drill bits (Ø 8, 10, 12 mm), 1x pointed chisel, 1x flat chisel, dust cap

**TECHNISCHE DATEN | TECHNICAL DATA**

EAN	9120039235332
Motorleistung / motor power	1,5 kW
Spannung / voltage	230 V / 50 Hz
Schläge/Minute / hits/minute	4250
Einzelerschlagstärke / single hit power	6 Joule
Verpackung / packaging	370x115x335 mm
Gewicht / weight	5,1/7,5 kg

1,5 kW
 6 JOULE
 5,1 kg

✓ verschiedene Meißel & Bohrer  
various chisels & drills

**OPTIONALES ZUBEHÖR**  
OPTIONAL ACCESSORIES



**BHA1500FM**  
Flachmeißel  
flat chisel

**BHA1500SM**  
Spitzmeißel  
point chisel

**BME-SET**  
Bohrer- Meißelset  
drill and chisel set

**ZI-ABH1500D | ZI-ABH1700D**  
**ABBRUCHHAMMER**  
DEMOLITION BREAKER

- besonders robuste Bauweise
- extrem hohe Einschlagstärke
- 30 mm Sechskant Aufnahme
- inkl. 1 Spitzmeißel und 1 Flachmeißel
- geliefert in Koffer
- especially rugged construction
- extremely high impact strength
- 30 mm hex retainer
- incl. 1 pointed chisel and 1 flat chisel
- delivered in carrying case

**TECHNISCHE DATEN | TECHNICAL DATA**

	ZI-ABH1500D	ZI-ABH1700D
EAN	9120039232669	9120039233130
Motorleistung / motor power	1,5 kW	1,7 kW
Spannung / voltage	230 V / 50 W	230 V / 50 W
Schläge/Minute / hits/minute	1900	1900
Einzelerschlagstärke / single hit power	45 Joule	65 Joule
Verpackung / packaging	720x180x300 mm	880x350x180 mm
Gewicht / weight	14/22 kg	18,5/26 kg



**Spitzmeißel**  
pointed chisel



**Flachmeißel**  
flat chisel

**IM LIEFERUMFANG**  
INCLUDED IN DELIVERY



Spitz- & Flachmeißel  
pointed & flat chisel

**OPTIONALES ZUBEHÖR (FÜR ZI-ABH1500D)**  
OPTIONAL ACCESSORIES (FOR ZI-ABH1500D)

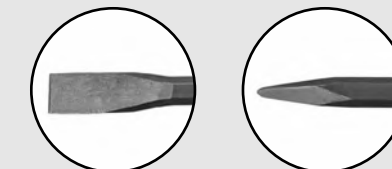

**ABH1500FM**  
Flachmeißel  
flat chisel

**ABH1500SM**  
Spitzmeißel  
point chisel



**ZI-ABH1700D**

1,7 kW

65 JOULE

18,5 kg

✓ Spitz- & Flachmeißel  
pointed & flat chisel



**ZI-ABH1500D**

1,5 kW

45 JOULE

14 kg

✓ Spitz- & Flachmeißel  
pointed & flat chisel

ZIPPER BOHR- UND ABRUCHHAMMER DRILLHAMMER / DEMOLITION BREAKER



Mischen Sie Beton, Mörtel und vieles mehr mühelos mit den Betonmischern von ZIPPER. Dank ihrer robusten Bauweise und einer Auswahl an Größen (130, 160 und 180 Liter) bieten sie maximale Flexibilität und Langlebigkeit.

Mix concrete, mortar and much more effortlessly with the concrete mixers from ZIPPER. Thanks to their robust design and a selection of sizes (120, 160 and 180 liters), they offer maximum flexibility and durability for any construction site.



#### ZI-BTM180

800 W 180 l  
29,5 min<sup>-1</sup> 58 kg

#### ZI-BTM160

650 W 160 l  
29,5 min<sup>-1</sup> 57 kg

#### ZI-BTM130

550 W 130 l  
26 min<sup>-1</sup> 48 kg



#### ZI-BTM130 | ZI-BTM160 | ZI-BTM180 BETONMISCHER CONCRETE MIXER

- gusseiserner Zahnkranz sorgt für eine lange Lebensdauer
- verwindungssteife Konstruktion
- großes, 18-fach einstellbares Handrad
- inkl. Fahrwerk für einfacheren Transport
- Riemenantrieb

- cast iron sprocket ensures a long life
- torsion-resistant construction
- large, 18-fold adjustable handwheel
- incl. moving device for easier transport
- belt-drive

##### TECHNISCHE DATEN | TECHNICAL DATA

	ZI-BTM130	ZI-BTM160	ZI-BTM180
EAN	9120039233383	9120039233390	9120039233406
Motorleistung / motor power	550 W	650 W S6 (30%)	800 W S6 (30%)
Spannung / voltage	230 V / 50 Hz	230 V / 50 Hz	230 V / 50 Hz
Trommelvolumen / drum volume	130 l	160 l	180 l
Trommelumdrehungen / drum speed	26 min <sup>-1</sup>	29,5 min <sup>-1</sup>	29,5 min <sup>-1</sup>
Verpackung / packaging	820x690x470 mm	790x765x520 mm	790x765x520 mm
Gewicht / weight	48/51 kg	57/62 kg	58/63 kg

#### ZI-BR160Y BETONRÜTTLER CONCRETE COMPACTOR

- leistungsstarker Benzinmotor
- ideal zum Verdichten von Beton
- inkl. Schnellkupplung

- powerful gasoline engine
- ideal for compaction of concrete
- incl. quick connect coupling

##### TECHNISCHE DATEN | TECHNICAL DATA

EAN	9120039231617
Motortyp / engine type	1-Zylinder 4-Takt / 1-cylinder 4-stroke
Motorleistung / engine power	4,1 kW
Drehzahl / speed	3600 min <sup>-1</sup>
Kraftstoff / fuel type	ROZ95
Tankkapazität / fuel capacity	3,6 l
Schlauchlänge / hose length	6 m
Verpackung / packaging	530x420x470 mm
Gewicht / weight	13/14 kg

#### ZI-ZWM120 ZWANGSMISCHER FORCED ACTION CONCRETE MIXER

- 120 Liter Trommelvolumen (max. 54 kg)
- Höhe von Materialauslass variabel: 530 - 675 mm (4 Stufen)
- Eimeraufstellvorrichtung klappbar (Höhe zu Auslass 328 mm)
- Zwischengetriebe (Motor / Rührwerk)
- Fahrerinrichtung für erleichterten Transport
- Deckel mit Sicherheitsschalter

- 120 l drum volume (max. 54 kg)
- height of discharge outlet variable: 530 - 675 mm (4 steps)
- bucket support foldable (height to discharge outlet 328 mm)
- gearbox (motor / mixer blades)
- moving device for easier transport
- cover with safety switch

##### TECHNISCHE DATEN | TECHNICAL DATA

EAN	9120039234441
Motorleistung / motor power	1,1 kW
Spannung / voltage	230 V / 50 Hz
Drehzahl / speed	1400 min <sup>-1</sup>
Trommeldurchmesser / drum diameter	Ø 725 mm
Trommelhöhe / drum height	305 mm
Trommelvolumen / drum volume	120 l / 54 kg
Rührwerkumdrehungen / mixer rotation	31 min <sup>-1</sup>
Verpackung / packaging	997x774x1154 mm
Gewicht / weight	123/146 kg

1,1 kW 120 l 54 kg 31 min<sup>-1</sup> 123 kg



**Schutzgitter mit Sackaufreißer**  
protective grille with bag opener

**Materialauslass mit Gitter**  
material outlet with grid

**Räder und Griff für einfachen Transport**  
wheels and handle for easy transport

**Klappbarer Rahmen für Eimer**  
foldable frame for bucket

#### ZI-BG100Y BETONGLÄTTER CONCRETE POLISHER

- ideal zum Glätten von großen Flächen
- bündiges Glätten bis direkt an die Wand
- Handgriff einklappbar – kompakte Größe für Transport und Lagerung
- ausgestattet mit allseitig geschütztem Keilriemen
- optional mit Schleifteller

- ideal for polishing large surfaces
- precise polishing straight to the wall
- foldable handle – compact size for easy transportation and storage
- equipped with all-side protected V-belt
- optional with sanding plate

##### TECHNISCHE DATEN | TECHNICAL DATA

EAN	9120039231600
Motortyp / engine type	1-Zylinder 4-Takt / 1-cylinder 4-stroke
Motorleistung / engine power	4,1 kW
Drehzahl / speed	4000 min <sup>-1</sup>
Kraftstoff / fuel type	ROZ95
Tankkapazität / fuel capacity	3,6 l
Rotordurchmesser / rotor diameter	920 mm
Verpackung / packaging	1050x1050x760 mm
Gewicht / weight	75/95 kg

ROZ 95 4,1 kW 75 kg



#### OPTIONALES ZUBEHÖR OPTIONAL ACCESSORIES



**10001563**  
Glättteller  
disc pan





NEU  
NEW

**ZI-RBMA1500**  
**BETONSTAHL BIEGEMASCHINE**  
REBAR BENDER

- für Programmbetrieb (Automatik) oder manuellen Betrieb
- Programmierung der Biegereihenfolge vorhanden
- inkl. verschiedene Biegerollen und Bolzen
- Biegekapazitäten sind abhängig von der Stahlqualität
- rebar bender for automatic or manual operation
- programming of the bending sequence possible
- incl. various bending sleeves and stirrup heads
- bending capacities depend on the steel quality

TECHNISCHE DATEN   TECHNICAL DATA	
EAN	9120039234762
Motorleistung / motor power	1,5 kW
Spannung / voltage	230 V / 50 Hz
Stahlqualität (Ø x Anzahl) / steel quality (Ø x amount)	<b>45 kg/mm²:</b> Ø20 x 1   Ø14 x 2   Ø12 x 3   Ø10 x 4 <b>65 kg/mm²:</b> Ø16 x 1   Ø12 x 2   Ø10 x 3   Ø8 x 5 <b>85 kg/mm²:</b> Ø14 x 1   Ø10 x 2   Ø8 x 3   Ø6 x 6
Verpackung / packaging	605x565x555 mm
Gewicht / weight	95/115 kg

**KG 95 kg** ✓ umfangreiches Zubehör  
extensive accessories



**ZI-BES350Y**  
**BETONTRENNSCHNEIDER**  
CONCRETE CUTTER

- geeignet für Nass- und Trockenschnitte
- passend für 300 mm oder 350 mm Scheibe
- inkl. Führungswagen mit Wassertank
- wet and dry cutting
- suitable for 300 mm and 350 mm disc
- incl. guide carriage with water tank

TECHNISCHE DATEN   TECHNICAL DATA	
EAN	9120039231624
Motor typ / engine type	1-Zylinder 4-Takt / 1-cylinder 4-stroke
Motorleistung / engine power	4,1 kW
Kraftstoff / fuel type	ROZ95
Tankkapazität / fuel capacity	3,6 l
max. Schnitttiefe 90° / max. cutting depth 90°	110 mm
Verpackung / packaging	940x580x770 mm
Gewicht / weight	89,5/92,5 kg

**KG 89,5 kg** Ø 300 / 350 mm 110 mm

IM LIEFERUMFANG  
INCLUDED IN DELIVERY



Scheibe Ø 350 mm  
disc Ø 350 mm

OPTIONALES ZUBEHÖR  
OPTIONAL ACCESSORIES

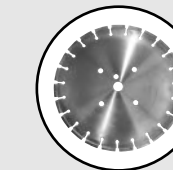

**BES350DS**  
Diamantscheibe segmentiert  
diamond disc segmented

Handrad zum Einstellen  
der Schnitthöhe  
handwheel for adjusting  
the cutting height



Wassertank zur Kühlung  
water tank for cooling

Spurrad pointer

Ø 300 / 350 mm

NEU  
NEW

**ZI-BTS300T | ZI-BTS350T**  
**BETONTRENNSCHNEIDER**  
CONCRETE CUTTER

- für Nass- und Trockenschnitte von Asphalt oder Beton
- Wasseranschluss mit Schnellkupplung zur Kühlung
- inklusive Diamantscheibe
- for wet and dry cutting asphalt or concrete
- quick-release water connection for cooling
- including diamond disc

TECHNISCHE DATEN   TECHNICAL DATA		
	ZI-BTS300T	ZI-BTS350T
EAN	9120039235288	9120039235035
Motor typ / engine type	1-Zylinder 2-Takt / 1-cylinder 2-stroke	1-Zylinder 2-Takt / 1-cylinder 2-stroke
Motorleistung / engine power	2,4 kW	3,5 kW
max. Drehzahl / max. speed	4800 min <sup>-1</sup>	4700 min <sup>-1</sup>
Kraftstoff / fuel type	40:1	40:1
Tankkapazität / fuel capacity	0,55 l	1 l
max. Schnitttiefe 90° / max. cutting depth 90°	105 mm	125 mm
Verpackung / packaging	700x255x450 mm	700x255x450 mm
Gewicht / weight	10/12,5	12/15 kg

IM LIEFERUMFANG  
INCLUDED IN DELIVERY



**ZI-BTS300T:**  
Diamantscheibe Ø 300 mm  
diamond disc Ø 300 mm



**ZI-BTS350T:**  
Diamantscheibe Ø 350 mm  
diamond disc Ø 350 mm



105 mm

Ø 300 mm

KG 10 kg



125 mm

Ø 350 mm

KG 12 kg



**ZI-ZSM600**  
**ZIEGELSCHNEIDMASCHINE**  
BRICK CUTTING MACHINE

- auch für Porenbeton / Betonstein geeignet
- leicht beweglicher Schlitten mit Führungsschiene
- es können auch 500 mm Ziegel geschnitten werden (von beiden Seiten einschneiden)
- Fahrgestell und verstellbare Füße sowie Lastaufnahme-haken für Krantransport
- also suitable for aerated concrete / concrete block
- easily movable sliding table with guidance
- 500 mm high bricks can be cut (cut in from both sides)
- wheels for transport and adjustable feet as well as lifting hooks for crane transport

TECHNISCHE DATEN   TECHNICAL DATA	
EAN	9120039234649
Motorleistung / motor power	4,0 kW
Drehzahl / speed	1450 min <sup>-1</sup>
Spannung / voltage	400 V / 50 Hz
Tischhöhe / table height	930 mm
Sägeblatt / saw blade	Ø 600 mm
max. Schnitthöhe 90° / max. cutting height 90°	220 mm
max. Schnittlänge 90° / max. cutting length 90°	600 mm
Verpackung / packaging	1480x780x1220 mm
Gewicht / weight	185/210 kg

**KG 185 kg** 220 mm Ø 600 mm



Ventil zum Auslassen  
der Wasserwanne  
valve for draining the  
water pan

Schlitten mit Schutz  
sliding table with guard





**Ob Terrasse, Bad oder Küche – mit den Fliesenschneidmaschinen von ZIPPER gelingt Ihnen jede Verlegung perfekt. Präzise, leistungsstark und zuverlässig für jedes Projekt!**

Whether it's a terrace, bathroom, or kitchen – ZIPPER stone cutting machines ensure perfect results. Precise, powerful, and reliable for every project!

### ZI-FS115

**KG** 4,7 kg

**mm** 25 mm (90°)  
16 mm (45°)



### ZI-FS115 | ZI-FS200-720 | ZI-FS250-1200 FLIESENSCHNEIDMASCHINE STONE CUTTING MACHINE

- Wasserbad-Kühlung der Scheibe
- inkl. Werkstückanschlag
- ZI-FS115 in handlichem Kofferformat
- ZI-FS200-720 & ZI-FS250-1200 mit klappbaren Füßen und Transporträdern

- waterbed cooling for the disc
- incl. workpiece stop
- ZI-FS115 in handy case format
- ZI-FS200-720 & ZI-FS250-1200 with foldable feet and transport wheels

#### TECHNISCHE DATEN | TECHNICAL DATA

	ZI-FS150	ZI-FS200-720	ZI-FS250-1200
EAN	9120039230405	9120039235141	9120039235158
Motorleistung / motor power	500 W	500 W	500 W
Drehzahl / speed	5400 min <sup>-1</sup>	2990 min <sup>-1</sup>	2990 min <sup>-1</sup>
Spannung / voltage	230 V / 50 Hz	230 V / 50 Hz	230 V / 50 Hz
Tischgröße / table size	360x300 mm	800x420 mm	1250x460 mm
max. Schnitttiefe 90°/45° / max. cutting depth 90°/45°	25/16 mm	40/25 mm	52/46 mm
max. Schnittlänge 90° / max. cutting length 90°	-	720 mm	1200 mm
Verpackung / packaging	395x125x405 mm	1080x455x505 mm	1680x595x620 mm
Gewicht / weight	4,7/5,37 kg	34/38 kg	59/67 kg

#### ZUBEHÖR | ACCESSORIES

Diamantscheibe / diamond disc	FS115DS	FS200DSSTAND	FS250DSSTAND
Diamantscheibe HQ / diamond disc HQ			FS250DSHQ
Diamantscheibe turbo / diamond disc turbo		FS200DST	FS250DST



**(ZI-FS200-720)**  
Spritzschutz | splash guard



**(ZI-FS250-1200)**  
Erweiterung | extension



**bis zu 45° schwenkbar**  
swivable up to 45°



**einfacher Transport**  
easy transport

**NEU  
NEW**

### ZI-FS200-720

**KG** 34 kg

**mm** 40 mm (90°)  
25 mm (45°)



✓ **Spritzschutzmatte**  
splash guard

**NEU  
NEW**

### ZI-FS250-1200

**KG** 59 kg

**mm** 52 mm (90°)  
46 mm (45°)



✓ **Tischverbreiterung**  
table extension

### ZI-STM350

## STEINTRENNMASCHINE

STONE CUTTING MACHINE

- geeignet für Nass- und Trockenschnitte (Beton, Waschbeton, Ziegel, Granit, Sandstein, Marmor, Keramik, ...)
- Fußgestell einklappbar sowie abnehmbar
- suitable for wet and dry cuts (concrete, washed concrete, brick, granite, sandstone, marble, ceramics, ...)
- removeable / foldable feet

#### TECHNISCHE DATEN | TECHNICAL DATA

EAN	9120039238524
Motorleistung / motor power	2 kW
Drehzahl / speed	2800 min <sup>-1</sup>
Spannung / voltage	230 V / 50 Hz
Tischgröße / table size	530x430 mm
max. Schnitttiefe 90°/45° / max. cutting depth 90°/45°	105/72 mm
max. Schnittlänge 90°/45° / max. cutting length 90°/45°	650-800 mm
Verpackung / packaging	1250x640x440 mm
Gewicht / weight	72/88 kg



#### OPTIONALES ZUBEHÖR OPTIONAL ACCESSORIES



**STM350DSG**  
Diamantscheibe geschlossen  
diamond cutting blade closed



**STM350DSS**  
Diamantscheibe segmentiert  
diamond cutting blade segmented



**STM350DST**  
Diamantscheibe turbo  
diamond cutting blade turbo

**Ø** 350 mm

**KG** 72 kg

**mm** 105 mm (90°)  
72 mm (45°)

✓ **Längsanschlag**  
longitudinal fence

### ZI-SKN330W

## STEINKNACKER

BLOCK SPLITTER

- kompakter Steintrenner zum Spalten von Platten, Randsteinen, Verbundsteinen usw.
- flexibler Messerbalken und austauschbare Messerleisten
- gefederte Auflagen
- Fahrwerk sorgt für Mobilität
- Spalthöheneinstellung über Zentralgewindespindel
- compact stone splitter for splitting plates, edge stones, composite stones, etc.
- flexible blade bar and changeable blade strips
- spring loaded pads
- chassis ensures mobility
- height adjustment via central threaded spindle

#### TECHNISCHE DATEN | TECHNICAL DATA

EAN	9120039234045
Schnitthöhe / cutting height	manuell / manual 26-140 mm
Schnittbreite / cutting width	330 mm
Verpackung / packaging	400x350x400 mm
Gewicht / weight	34/36 kg

**mm** 26 - 140 mm

**KG** 34 kg





# BRENNHOLZBEARBEITUNG FIRE WOOD MACHINES



**Brennholzherstellung leicht gemacht!  
Entdecken Sie Holzspalter mit einer Spaltkraft von 5 bis 30 Tonnen, Ausführungen mit Elektro- und/oder Zapfwellenantrieb bzw. Kurz- oder Langholzspalter sowie Wippsägen (Ø 400/500/700 mm Sägeblatt).  
Neu im Sortiment: ein Holzspaltautomat.**

Firewood production made easy!  
Discover log splitters with a pressing force from 5 to 30 tons, optionally with electric and/or PTO drive as well as short or long log splitters and tilting saws (Ø 400/500/700 mm saw blade).  
New to our range - an automatic log splitter.

ZI-HS10TN | ZI-HS12TN | ZI-HS14TN

## HOLZSPALTER

LOG SPLITTER

- vertikale Ausführung zum Spalten von Langholz mit Elektroantrieb
- stabile, verwindungssteife Stahlkonstruktion
- Zwei-Hand-Sicherheitsbedienung
- inkl. Fahrerinrichtung
- schnelles Arbeiten durch stufenlos einstellbaren Spalthub
- vertical design for splitting logs with electric motor
- stable and torsion-resistant steel construction
- incl. moving device
- two-hands safety switching mechanism with hand protection
- fast work due to infinitely adjustable gap stroke

### TECHNISCHE DATEN | TECHNICAL DATA

	ZI-HS10TN	ZI-HS12TN	ZI-HS14TN
EAN	9120039233765	9120039233772	9120039233789
Motorleistung / motor power	3 kW S6 (40%)	3,3 kW S6 (40%)	3,5 kW S6 (40%)
Spannung / voltage	230 V / 50 Hz	400 V / 3 / 50 Hz	400 V / 3 / 50 Hz
max. Spaltkraft / max. splitting force	11 t	12 t	14 t
max. Spalthub / max. ram travel	850 mm	850 mm	850 mm
Spaltgutdurchmesser / max. splitting diameter	Ø 100-300 mm	Ø 100-300 mm	Ø 100-300 mm
Spaltlängen / log length	560-1040 mm	560-1040 mm	560-1040 mm
Hydraulikdruck / hydraulic pressure	25,2 MPa	24 MPa	24,6 MPa
Vorlaufgeschwindigkeit / forward speed	2,9/13,9 cm/s	4,2/23,2 cm/s	4,2/21,8 cm/s
Rücklaufgeschwindigkeit / reverse speed	3,7 cm/s	5,2 cm/s	5,2 cm/s
Verpackung / packaging	500x755x1700 mm	500x755x1700 mm	500x775x1700 mm
Gewicht / weight	173/183 kg	178/188 kg	185/195 kg

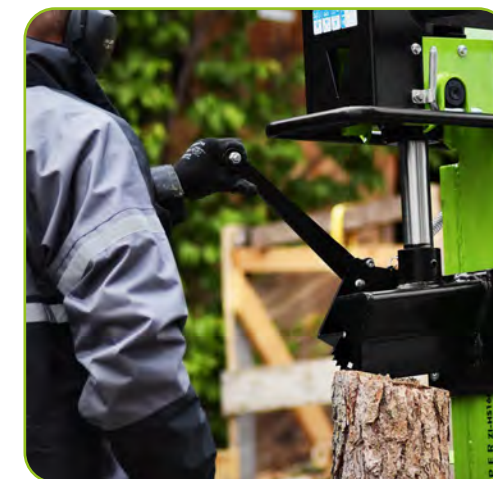

**Elektro**  
electric

ZI-HS10TN

11 t

100-300 mm

560-1040 mm

173 kg



ZI-HS12TN

12 t

100-300 mm

560-1040 mm

178 kg



ZI-HS14TN

14 t

100-300 mm

560-1040 mm

185 kg







**Elektro**  
electric

**16 t**

**80-300 mm**

**560-1100 mm**

**258 kg**



**ZI-HS16E**  
**HOLZSPALTER**  
LOG SPLITTER

- vertikale Ausführung zum Spalten von Langholz
- Vorwärtslauf verfügt über zwei Geschwindigkeitsstufen
- Betrieb über integrierten Elektromotor
- stabile, verwindungssteife Stahlkonstruktion
- schnelles Arbeiten durch stufenlos einstellbaren Spalthub
- inkl. Fahreinrichtung
- Stecker mit Phasenwender ausgestattet

- vertical design for splitting logs
- slow and fast forward speed
- operation via integrated electric motor
- stable and torsion-resistant steel construction
- stepless adjustable split lift for a fast and convenient handling
- incl. moving device
- socket equipped with phase chasing switch

**TECHNISCHE DATEN | TECHNICAL DATA**

EAN	9120039233697
Motorleistung / motor power	4,5 kW S6 (40%)
Spannung / voltage	400 V / 3 / 50 Hz
max. Spalkraft / max. splitting force	16 t
max. Spalthub / max. ram travel	948 mm
Spaltgutdurchmesser / max. splitting diameter	Ø 80-300 mm
Spaltlängen / log length	560-1100 mm
Hydraulikdruck / hydraulic pressure	24,89 MPa
Vorlaufgeschwindigkeit / forward speed	4,6/14,2 cm/s
Rücklaufgeschwindigkeit / reverse speed	6,4 cm/s
Verpackung / packaging	780x570x2000 mm
Gewicht / weight	258/270 kg

**ZI-HS30Z**  
**HOLZSPALTER**  
LOG SPLITTER

- vertikale Ausführung zum Spalten von Langholz
- Vorwärtslauf verfügt über zwei Geschwindigkeitsstufen
- Betrieb über integrierten Elektromotor
- stabile, verwindungssteife Stahlkonstruktion
- schnelles Arbeiten durch stufenlos einstellbaren Spalthub
- inkl. Fahreinrichtung
- Stecker mit Phasenwender ausgestattet

- vertical design for splitting logs
- slow and fast forward speed
- operation via integrated electric motor
- stable and torsion-resistant steel construction
- stepless adjustable split lift for a fast and convenient handling
- incl. moving device
- socket equipped with phase chasing switch

**TECHNISCHE DATEN | TECHNICAL DATA**

EAN	9120039233727
Motorleistung / motor power	5,5 kW S6 (40%)
Spannung / voltage	400 V / 3 / 50 Hz
max. Spalkraft / max. splitting force	30 t
max. Spalthub / max. ram travel	948 mm
Spaltgutdurchmesser / max. splitting diameter	Ø 80-400 mm
Spaltlängen / log length	560-1100 mm
Hydraulikdruck / hydraulic pressure	23,46 MPa
Vorlaufgeschwindigkeit / forward speed	2,4/8,1 cm/s
Rücklaufgeschwindigkeit / reverse speed	4,4 cm/s
Verpackung / packaging	970x680x2000 mm
Gewicht / weight	333/351 kg

**ZUBEHÖR | ACCESSORIES**

Seilwinde / winch	SWHS2230
-------------------	----------



**Zapfwelle**  
PTO

**30 t**

**80-400 mm**

**560-1100 mm**

**333 kg**



**ZI-HS22EZ | ZI-HS30EZ**  
**HOLZSPALTER**  
LOG SPLITTER

- vertikale Ausführung zum Spalten von Langholz
- Vorwärtslauf verfügt über zwei Geschwindigkeitsstufen
- Betrieb über integrierten Elektromotor oder Zapfwelle möglich
- Kombination-3-Punkt-Aufhängung (KATI)
- schnelles Arbeiten durch stufenlos einstellbaren Spalthub
- inkl. Fahreinrichtung
- Stecker mit Phasenwender ausgestattet (ZI-HS30EZ)

- vertical design for splitting logs
- forward speed has two levels
- operation possible via integrated electric motor or PTO shaft
- 3-point uptake for transportation (KATI)
- fast work due to infinitely adjustable gap stroke
- incl. moving device
- socket equipped with phase chasing switch (ZI-HS30EZ)

**TECHNISCHE DATEN | TECHNICAL DATA**

	ZI-HS22EZ	ZI-HS30EZ
EAN	9120039233703	9120039233710
Motorleistung / motor power	5,1 kW S6 (40%)	5,5 kW S6 (40%)
Spannung / voltage	400 V / 3 / 50 Hz	400 V / 3 / 50 Hz
max. Spalkraft / max. splitting force	22 t	30 t
max. Spalthub / max. ram travel	948 mm	948 mm
Spaltgutdurchmesser / max. splitting diameter	Ø 80-350 mm	Ø 80-400 mm
Spaltlängen / log length	560-1100 mm	560-1100 mm
Hydraulikdruck / hydraulic pressure	24,73 MPa	23,46 MPa
Vorlaufgeschwindigkeit / forward speed	4,3/10,5 cm/s	3,7/12,5 cm/s
Rücklaufgeschwindigkeit / reverse speed	7,5 cm/s	6,7 cm/s
Verpackung / packaging	490x680x2000 mm	970x680x2000 mm
Gewicht / weight	320/332,9 kg	373/386 kg

**ZUBEHÖR | ACCESSORIES**

Seilwinde / winch	SWHS2230
-------------------	----------

**SWHS2230**  
**SEILWINDE FÜR HOLZSPALTER**  
WINCH FOR LOG SPLITTER

- ZIPPER Seilwinde für unsere ZIPPER-Holzspalter ZI-HS22EZ, ZI-HS30EZ sowie ZI-HS30Z
- 4,8 kN Zugkraft
- max. 0,6 m/s Seilgeschwindigkeit
- Seilaufrollen / -abrollen über Einbindung in Holzspalter-hydraulik mit eigenem Kontrollhebel möglich
- ca. 18,5 m Seillänge verfügbar

- ZIPPER winch for our ZIPPER log splitter ZI-HS22EZ, ZI-HS30EZ as well as ZI-HS30Z
- 4,8 kN pulling force
- max. 0,6 m/s rope speed
- rope reeling / unreeling possible via integration into log splitter hydraulics with own control lever
- approx. 18,5 m rope length available

**TECHNISCHE DATEN | TECHNICAL DATA**

EAN	9120039234540
Verpackung / packaging	720x400x320 mm
Gewicht / weight	46,9/48,4 kg

**46,9 kg**



**NEU**  
**NEW**



**Elektro**  
electric

**Zapfwelle**  
PTO

**ZI-HS22EZ**

**22 t**

**80-350 mm**

**560-1100 mm**

**320 kg**

**ZI-HS30EZ**

**30 t**

**80-400 mm**

**560-1100 mm**

**373 kg**





Müheles und schnell Kaminholz spalten mit den Zipper Kurzholzspaltern - verfügbar in horizontaler und vertikaler Ausführung. Perfekt für Ihr Zuhause: schnell, platzsparend und zuverlässig!

Easy and efficient firewood splitting with the Zipper short log splitters - available in horizontal and vertical design. Perfect for your home: fast, space-saving and reliable!



**ZI-HS8TN\_230V | ZI-HS8TN**  
**HOLZSPALTER**  
LOG SPLITTER



- vertikale Ausführung zum Spalten von Kurzholz
- stabile, verwindungssteife Stahlkonstruktion
- bequemer Transport durch Fahrriecheinrichtung
- Zwei-Hand-Sicherheitsbedienung
- vertical design for splitting short wood
- stable and torsion-resistant construction
- comfortable transport due to moving device
- two-hand-safety switching mechanism

**TECHNISCHE DATEN | TECHNICAL DATA**

	ZI-HS8TN_230V	ZI-HS8TN
EAN	9120039235660	9120039234263
Motorleistung / motor power	3 kW S6 (40%)	3,5 kW S6 (40%)
Spannung / voltage	230 V / 50 Hz	400 V / 3 / 50 Hz
max. Spaltkraft / max. splitting force	8 t	8 t
max. Spalthub / max. ram travel	485 mm	485 mm
Spaltgutmesser / max. splitting diameter	Ø 80-300 mm	Ø 80-300 mm
Spaltlängen / log length	100-500 mm	100-500 mm
Hydraulikdruck / hydraulic pressure	21 MPa	21 MPa
Vorlaufgeschwindigkeit / forward speed	3,1 cm/s	6 cm/s
Rücklaufgeschwindigkeit / reverse speed	17,3 cm/s	19,4 cm/s
Verpackung / packaging	560x400x1150 mm	560x400x1150 mm
Gewicht / weight	108,8/115,9 kg	108,8/115,9 kg

↓ 8 t

Ø 80-300 mm

100-500 mm

KG 108,8 kg

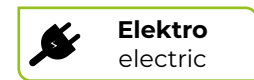

ZI-HS5TN

↓ 5 t

Ø 50-250 mm

200-520 mm

KG 55 kg



**ZI-HS5TN | ZI-HS7TU**  
**HOLZSPALTER**  
LOG SPLITTER

- horizontale Ausführung - kompakt und kräftig, ideal zum Spalten von Kaminholz
- stabile verwindungssteife Stahlkonstruktion
- Zwei-Hand-Sicherheitsbedienung
- 2 Laufräder und ein Handgriff für einfachen Transport
- platzsparend verstaubar
- **ZI-HS7TU** inkl. Untergestell
- horizontal model - compact and powerful, for splitting firewood
- stable and torsion-resistant steel construction
- two-hand-safety switching mechanism
- 2 wheels and a handle for convenient transportation
- space-saving storage
- **ZI-HS7TU** incl. stand

**TECHNISCHE DATEN | TECHNICAL DATA**

	ZI-HS5TN	ZI-HS7TU
EAN	9120039233741	9120039233758
Motorleistung / motor power	2,2 kW S3 (25%)	2,3 kW S6 (40%)
Spannung / voltage	220-240 V / 50 Hz	220-240 V / 50 Hz
max. Spaltkraft / max. splitting force	5 t	7 t
Spaltgutmesser / max. splitting diameter	Ø 50-250 mm	Ø 50-250 mm
Spaltlängen / log length	200-520 mm	200-520 mm
Hydraulikdruck / hydraulic pressure	20,6 MPa	24,2 MPa
Vorlaufgeschwindigkeit / forward speed	3,7 cm/s	3,08 cm/s
Rücklaufgeschwindigkeit / reverse speed	6,17 cm/s	5,29 cm/s
Verpackung / packaging	590x320x500 mm	590x320x500 mm
Gewicht / weight	55/59 kg	64/67 kg



ZI-HS7TU

↓ 7 t

Ø 50-250 mm

200-520 mm

KG 64 kg

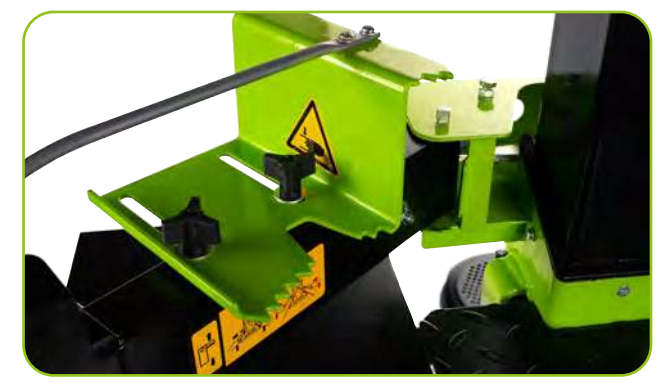
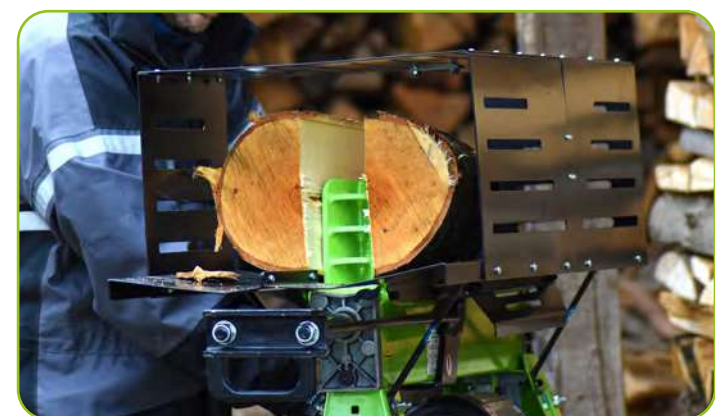





Mit unseren Wippsägen können Sie Stämme oder Holzstücke mühelos auf die gewünschte Länge zuschneiden - schnell, präzise und sicher!

With our log saws you can easily cut logs or wood pieces to your desired length - quickly, precisely and safely!

### ZI-WP400TN

max. 130 mm

300-1000 mm

36,3 kg



NEU  
NEW

### ZI-WP400TN | ZI-WP500TN | ZI-WP700TN WIPPSÄGE LOG SAW

- stabiles, großes Fahrwerk (ZI-WP500TN & ZI-WP700TN)
- Stammauflageverlängerung, Stammlehre
- Transport-Arretierung, Phasenwender, elektronische Motorbremse (ZI-WP700TN)
- inkl. Werkzeug für Sägeblattwechsel

- large and stable moving device (ZI-WP500TN & ZI-WP700TN)
- log carriage extension, log ruler (stop)
- transport fixation, phase inverter, electronic engine brake (ZI-WP700TN)
- incl. tool for saw blade change

#### TECHNISCHE DATEN | TECHNICAL DATA

	ZI-WP400TN	ZI-WP500TN	ZI-WP700TN
EAN	9120039234427	9120039234410	9120039233734
Motorleistung / motor power	2,2 kW S2 (15min)	3 kW S2 (15min)	5 kW S2 (15min)
Spannung / voltage	230 V / 50 Hz	230 V / 50 Hz	400 V / 3 / 50 Hz
min. Werkstücklänge / min. workpiece length	300 mm	250 mm	300 mm
max. Werkstücklänge / max. workpiece length	1000 mm	1000 mm	1000 mm
max. Werkstückdurchmesser / max. workpiece diameter	Ø 130 mm	Ø 170 mm	Ø 250 mm
Drehzahl Sägeblatt / speed saw blade	2800 min <sup>-1</sup>	2800 min <sup>-1</sup>	1400 min <sup>-1</sup>
Verpackung / packaging	1060x700x233 mm	788x770x1129 mm	1075x790x1223 mm
Gewicht / weight	36,3/41 kg	56,6/82 kg	88/92,5 kg



### ZI-WP500TN

max. 170 mm

250-1000 mm

56,6 kg



### ZI-WP700TN

max. 250 mm

300-1000 mm

88 kg



#### IM LIEFERUMFANG INCLUDED IN DELIVERY



ZI-WP400TN:  
Sägeblatt | saw blade  
Ø 405 mm / Z32



ZI-WP500TN:  
Sägeblatt | saw blade  
Ø 505 mm / Z40



ZI-WP700TN:  
Sägeblatt | saw blade  
Ø 700 mm / Z64

#### OPTIONALES ZUBEHÖR OPTIONAL ACCESSORIES



ZI-WP400TN:  
KSB40030Z32  
Sägeblatt | saw blade



ZI-WP500TN:  
KSB50030Z40  
Sägeblatt | saw blade



ZI-WP700TN:  
KSB70030Z64STAND  
Sägeblatt | saw blade

### ZI-SPA380 SPALTAUTOMAT FIREWOOD PROCESSOR

NEU  
NEW

#### Der ZIPPER HOLZ-Spaltautomat ZI-SPA380

- 2 in 1 - Sägen und Spalten
- hydraulisch angetriebenes Stammzuförderband
- Sägeaggregat
- manuell zu verstellendes Spaltkreuz
- 20 t Spaltkraft
- schwenkbares Abtransportband für die fertig produzierten Scheiter
- einfach / effizient / leistungstark
- mit Elektro- & Seilzugstarter

#### The ZIPPER firewood processor ZI-SPA380

- 2 in 1 - sawing and splitting
- with hydraulic powered log infeed conveyor
- sawing unit (manually activated)
- manually adjustable splitting cross
- 20 tons of splitting force
- swivelling outfeed conveyor for the finished firewood logs
- simple / efficient / powerful
- with electric and recoil starter

#### TECHNISCHE DATEN | TECHNICAL DATA

EAN	9120039235455
Motortyp / engine type	1-Zylinder 4-Takt / 1-cylinder 4-stroke
Motorleistung / engine power	9 kW
Kraftstoff / fuel type	ROZ95
Tankkapazität / fuel capacity	5,4 l
max. Spaltkraft / max. splitting force	20 t
Spaltgutdurchmesser / max. splitting diameter	Ø 200-380 mm
Spaltlängen / log length	190-530 mm
Verpackung / packaging	2300x950x1150 mm
Gewicht / weight	590 / 681 kg

#### ZUBEHÖR | ACCESSORIES

Forsthelm Profi / forestry helmet profi ZI-FHPROFI

9 kW

20 t

max. 380 mm

590 kg

E-START

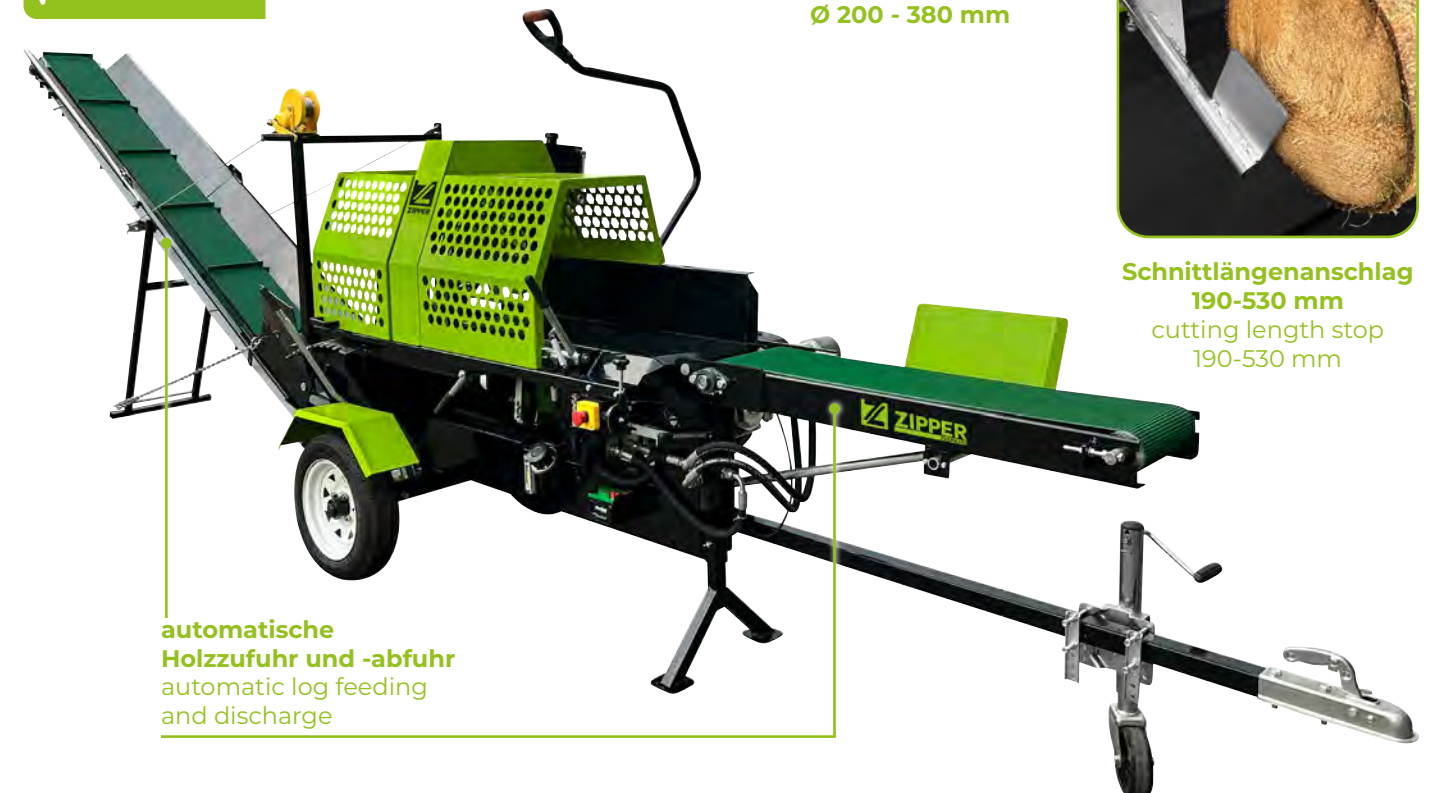

automatische  
Holzzufuhr und -abfuhr  
automatic log feeding  
and discharge



9-stufige  
Spaltkreuzverstellung  
9-stage  
splitting cross adjustment



Stammsicherung und  
Sägeaggregat  
log securing and  
saw unit



Ø 200 - 380 mm



Schnittlängenanschlag  
190-530 mm  
cutting length stop  
190-530 mm





**Große und kleine Holzprojekte effizient und präzise umsetzen! Wir bieten alles, was Sie für Ihre DIY-Holzwerkstatt benötigen - von Hobelmaschinen über Kapp-, Formatkreis- und Holzbandsägen bis hin zu Absauganlagen.**

Realize large and small wood projects efficiently and precisely! We offer everything you need for your DIY wood workshop - including planers and thicknessers, cutting and format saws, wood band saws as well as dust collectors.

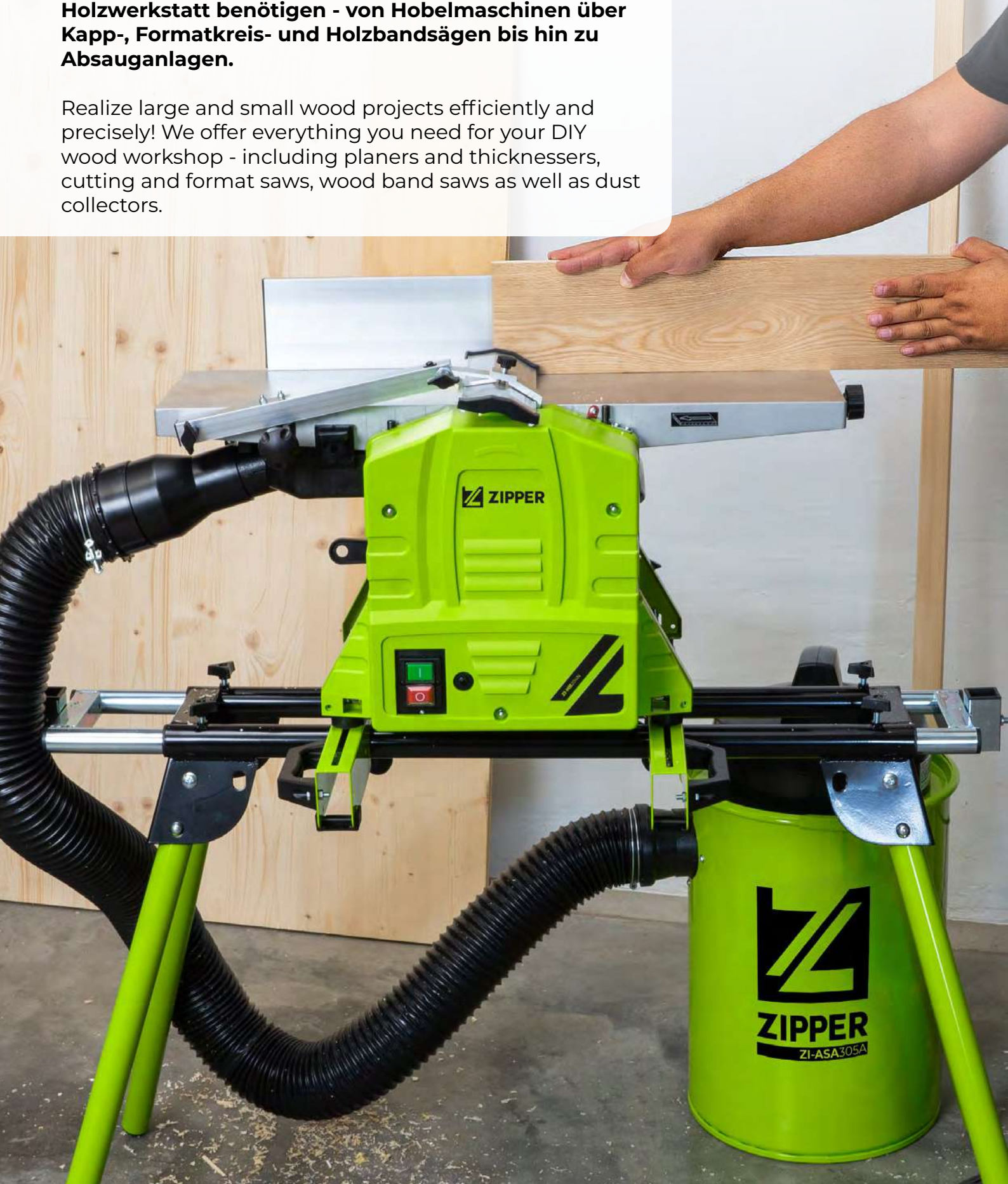

**ZI-KGS305UK**  
**KAPP- & GEHRUNGSSÄGE**  
MITRE SAW

- Doppel-Zugfunktion gewährleistet mehr Stabilität und weniger Platzbedarf
- Laser Schnitführung
- schwenkbarer Arbeitstisch (+/- 45°) und Sägeaggregat (45°)
- 2 ausziehbare Werkstückauflagen
- Komfort-Handgriff zum bequemen Arbeiten
- dual-sliding function ensures more stability and less required space
- laser cutting guide
- tiltable worktable (+/- 45°) and saw unit (45°)
- 2 extendable workpiece supports
- comfort handle for comfortable work

**TECHNISCHE DATEN | TECHNICAL DATA**

EAN	9120039232997
Motorleistung / motor power	2,0 kW S6
Spannung / voltage	230 V / 50 Hz
Schnittleistung 0°/90° / cutting performance 0°/90°	310x90 mm
Schnittleistung 45°/90° / cutting performance 45°/90°	310x55 mm
Schnittleistung 0°/45° / cutting performance 0°/45°	210x90 mm
Schnittleistung 45°/45° / cutting performance 45°/45°	210x55 mm
Verpackung / packaging	640x460x380 mm
Gewicht / weight	20/23 kg

**2 kW**
**4200 min<sup>-1</sup>**
**20 kg**

**0°/90°: 310x90 mm**  
**0°/45°: 210x90 mm**
**45°/90°: 310x55 mm**  
**45°/45°: 210x55 mm**

**Laser & Untergestell**  
 laser & stand
 **Ø 305 mm**

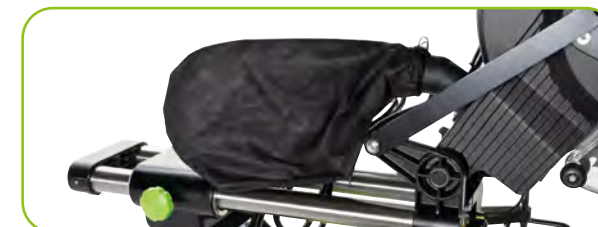

**Staubsaug**  
dust bag



**Werkstückniederhalter**  
down holder



**Laser für präzise Schnitte**  
laser for precise cutting



**Winkelskala für Schrägschnitte**  
mitre angle scale for angle cuts

**IM LIEFERUMFANG**  
INCLUDED IN DELIVERY



Untergestell  
stand

**OPTIONALES ZUBEHÖR**  
OPTIONAL ACCESSORIES



**KSB30530Z60**  
HM Sägeblatt  
carbide saw blade



**ausziehbare Werkstückauflage**  
extendable workpiece support





**ZI-FKS250**

1,8 kW

4700 min<sup>-1</sup>

90°: 74 mm  
45°: 63 mm

✓ Ø 250 mm

✓ Untergestell stand



**ZI-FKS315**

2 kW

2800 min<sup>-1</sup>

90°: 73 mm  
45°: 49 mm

✓ Ø 315 mm

✓ Untergestell & Räder stand & wheels



**ZI-FKS250 | ZI-FKS315**  
**FORMATKREISSÄGE**  
PANEL SAW

- Tisch aus hochwertigem Alu-Profil, mit ausziehbarer Tischverbreiterung (ZI-FKS250) / Tischverlängerung (ZI-FKS315)
- flexibler Einsatz durch geringes Eigengewicht
- mit Längs- und Queranschlag
- inkl. Untergestell (mit Rädern bei ZI-FKS315), Präzisions-Schiebetisch und Sägeblatt
- table made of high-quality aluminium profile, with sliding table (ZI-FKS250) / table extension (ZI-FKS315)
- flexible operation due to light weight
- with longitudinal and cross fence
- incl. stand with wheels, precise sliding table and saw blade

**TECHNISCHE DATEN | TECHNICAL DATA**

	ZI-FKS250	ZI-FKS315
EAN	9120039230153	9120039238371
Motorleistung / motor power	1,8 kW	2 kW
Spannung / voltage	230 V / 50 Hz	230 V / 50 Hz
Tischgröße / table size	625x430 mm	800x350 mm
Schiebetisch / sliding table	630x140 mm	1000x300 mm
Ausladung / outreach	-	600 mm
max. Schnitthöhe 90° / max. cutting height 90°	74 mm	73 mm
max. Schnitthöhe 45° / max. cutting height 45°	63 mm	49 mm
Verpackung / packaging	680x450x380 mm	1110x760x340 mm
Gewicht / weight	21,5/23,5 kg	67/74 kg

**ZUBEHÖR | ACCESSORIES**

Absauganlage / dust collector	ZI-ASA305, ZI-ASA550E, ZI-ASA550ESA
-------------------------------	-------------------------------------

NEU  
NEW

**ZI-TS315-230 | ZI-TS315-400**  
**TISCHKREISSÄGE**  
TABLE SAW

- Transporträder und Griffe für einfachen Transport
- Sägeblatt Höhenverstellung über Handrad
- Sägeblattneigung bis zu 45° über Sägeaggregatschwengung einstellbar
- Tischverlängerung - perfekt für den Zuschnitt größerer Platten
- inkl. Sägeblatt Ø 315 mm, Gehrungsanschlag und Parallelanschlag
- transport wheels and handles for easy transport
- saw blade height adjustment via handwheel
- saw blade inclination adjustable up to 45° via saw unit swivelling
- table extension - perfect for larger plates
- incl. saw blade Ø 315 mm, mitre fence and rip fence

**TECHNISCHE DATEN | TECHNICAL DATA**

	ZI-TS315-230	ZI-TS315-400
EAN	9120039235004	9120039235011
Motorleistung / motor power	2 kW S2 (20min)	3 kW S2 (10min)
Drehzahl / speed	2950 min <sup>-1</sup>	2950 min <sup>-1</sup>
Spannung / voltage	230 V / 50 Hz	400 V / 3 / 50 Hz
Tischgröße / table size	800x550 mm	800x550 mm
Tischverlängerung / table extension	800x400 mm	800x400 mm
Absauganschluss / dust collector port	Ø 100 mm	Ø 100 mm
max. Schnitthöhe 90° / max. cutting height 90°	83 mm	83 mm
max. Schnitthöhe 45° / max. cutting height 45°	50 mm	50 mm
Schnittbreite am Parallelanschlag / max. cutting width at parallel fence	285 mm	285 mm
Verpackung / packaging	870x590x445 mm	870x590x445 mm
Gewicht / weight	48/52 kg	48/52 kg

**ZUBEHÖR | ACCESSORIES**

Absauganlage / dust collector	ZI-ASA550B
-------------------------------	------------

2 kW / 3 kW

2950 min<sup>-1</sup>

90°: 83 mm  
45°: 50 mm

✓ Untergestell & Räder stand & wheels

✓ Ø 315 mm



Unsere kompakten Holzbandsägen sind perfekt geeignet für kleine Projekte in Ihrer Werkstatt. Dank des neigbaren Tisches sind Gehrungsschnitte bis zu 45° präzise ausführbar.

Our compact woodband saws are perfectly suited for small projects in your workshop. The tiltable table allows precise cuts up to 45°.

**ZI-BAS205 | ZI-BAS250**  
**HOLZBANDSÄGE**  
WOODBAND SAW

- höhenverstellbare Sägeblattführung
- neigbarer Sägetisch für Gehrungsschnitte
- inkl. Parallelanschlag, Schiebstock und Sägeband
- height-adjustable saw blade guide
- inclinable saw blade for mitre cuts
- incl. rip fence, push stick and saw band

**TECHNISCHE DATEN | TECHNICAL DATA**

	ZI-BAS205	ZI-BAS250
EAN	9120039233529	9120039233536
Motorleistung / motor power	250 W S2 (15min)	500 W
Spannung / voltage	230 V / 50 Hz	230 V / 50 Hz
Tischgröße / table size	302x304 mm	302x304 mm
Tischhöhe / table height	268,5 mm	338,5 mm
Ausladung / outreach	195 mm	245 mm
max. Schnitthöhe 90° / max. cutting height 90°	80 mm	115 mm
max. Schnitthöhe 45° / max. cutting height 45°	45 mm	65 mm
Sägeband / saw band	1400 mm	1712 mm
Sägebandgeschwindigkeit / saw band speed	950 m/min	800 m/min
Verpackung / packaging	727x300x390 mm	880x352x450 mm
Gewicht / weight	16,9/18,3 kg	24/25,9 kg

**ZUBEHÖR | ACCESSORIES**

Sägeband / saw band	10011498	10011525
---------------------	----------	----------

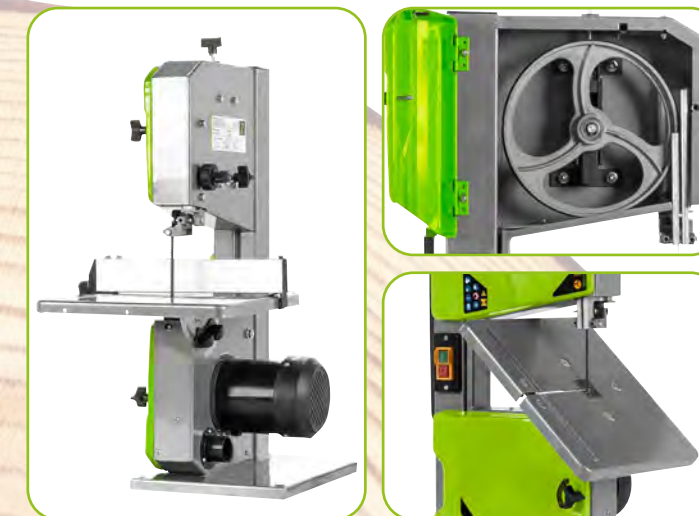

**ZI-BAS205**

250 W

90°: 80 mm  
45°: 45 mm

✓ Schiebstock & Sägeband push stick & saw band



**ZI-BAS250**

500 W

90°: 115 mm  
45°: 65 mm

✓ Schiebstock & Sägeband push stick & saw band



Die Abricht-Dickenhobelmaschinen von ZIPPER sind ideal geeignet für Heimwerker. Dank des leichten Gewichts und der Standfüße lassen sie sich bequem auf Ihrer Werkbank aufstellen oder flexibel auf einem Kappsägenständer montieren.

The planer and thicknessers from ZIPPER are ideal for DIY workers. Thanks to their lightweight design and stable feet, they can be easily placed on your workbench or conveniently mounted on a miter saw stand.



ZI-HB204N



**ZI-HB204N | ZI-HB254N**  
**ABRICHT- & DICKENHOBEL**  
**PLANER & THICKNESSER**

**NEU**  
**NEW**

- 2-Messer Hobelwelle
- max. Hobelbreite von 204/245 mm (ZI-HB204N/ZI-HB245N)
- inkl. Abrichtanschlag (Winklereinstellung 90-45°)
- gleichmäßiger Werkstückvorschub (Dickenhobel)
- Dicken bzw. Abrichten durch Umrüsten möglich
- Sicherheitsschalter an Absaughaube
- 2-blade planing shaft
- max. planing width of 204/245 mm (ZI-HB204N/ZI-HB245N)
- incl. planer fence (angle adjustment 90-45°)
- constant workpiece feed (thickness planer)
- thicknessing or planing possible by changeover in one machine
- safety switch on extraction hood

**TECHNISCHE DATEN | TECHNICAL DATA**

ALLGEMEIN / GENERAL	ZI-HB204N	ZI-HB254N
EAN	9120039235349	9120039235356
Motorleistung / motor power	1,5 kW	1,5 kW
Drehzahl / speed	9000 min <sup>-1</sup>	9000 min <sup>-1</sup>
Spannung / voltage	230 V / 50 Hz	230 V / 50 Hz
Verpackung / packaging	850x435x470 mm	1015x430x510 mm
Gewicht / weight	27/30 kg	30/34,5 kg

**ABRICHTEN / PLANING**

max. Spanabnahme / max. cutting depth	2,5 mm	2,5 mm
max. Abrichtbreite / max. planing width	204 mm	254 mm
Tischgröße Abrichten / table size of planer	740x210 mm	920x263 mm
Abrichtanschlag / planer fence	540x127 mm / 90°-45°	640x127 mm / 90°-45°

**DICKENHOBELN / THICKNESSING**

max. Spanabnahme / max. cutting depth	2 mm	2 mm
max. Hobelbreite / max. thicknessing width	204 mm	254 mm
Tischgröße Dickenhobel / table size of thicknesser	270x204 mm	270x254 mm
max. Durchlasshöhe / max. thicknessing height	5-120 mm	5-120 mm

**ZUBEHÖR | ACCESSORIES**

Rollbock / roller stand	ZI-RBK1080
Absauganlage / dust collector	ZI-ASA305A, ZI-ASA550E, ZI-ASA550B, ZI-ASA550ESA



ZI-HB254N



**ZI-HB305**

**ABRICHT- & DICKENHOBEL**  
**PLANER & THICKNESSER**

- 2-Messer-Hobelwelle; Universalmotor mit Riemenantrieb
- flexibler Einsatz durch geringes Eigengewicht
- großer Abrichtanschlag
- gleichmäßiger Werkstückvorschub (Dickenhobel)
- 2-knife cutter block; universal engine with belt drive
- flexible operation due to light weight
- large planer fence
- constant workpiece feed (thicknesser)

**TECHNISCHE DATEN | TECHNICAL DATA**

ALLGEMEIN / GENERAL	
EAN	9120039238104
Motorleistung / motor power	1,8 kW
Drehzahl / speed	9500 min <sup>-1</sup>
Spannung / voltage	230 V / 50 Hz
Verpackung / packaging	1180x580x570 mm
Gewicht / weight	40/46 kg

**ABRICHTEN / PLANING**

max. Spanabnahme / max. cutting depth	2 mm
max. Abrichtbreite / max. planing width	305 mm
Tischgröße Abrichten / table size of planer	1075x310 mm
Abrichtanschlag / planer fence	635x127 mm / 90°-135°

**DICKENHOBELN / THICKNESSING**

max. Spanabnahme / max. cutting depth	1,5 mm
max. Hobelbreite / max. thicknessing width	305 mm
Tischgröße Dickenhobel / table size of thicknesser	500x305 mm
max. Durchlasshöhe / max. thicknessing height	6-160 mm

**ZUBEHÖR | ACCESSORIES**

Absauganlage / dust collector	ZI-ASA305, ZI-ASA550E, ZI-ASA550ESA
-------------------------------	-------------------------------------



inkl. 2 Hobelmesser  
incl. 2 planer knives



**ZI-ASA305 | ZI-ASA305A**  
**ABSAUGANLAGE**  
**DUST COLLECTOR**

- vielseitige Absauganlage mit besonders ruhigem, leistungsstarkem Induktionsmotor
- Tragegriff für einfachen Transport, Schnellverschluss am Staubsack
- mit Absaugstutzen für kleinere Aufnahmen
- ZI-ASA305A inkl. 4 Schlauchadapter
- versatile suction unit with particularly quiet, powerful induction motor
- carry handle for easy transportation, quick release at dust bag
- with suction connection for smaller exposures
- ZI-ASA305A incl. 4 hose adapters

**TECHNISCHE DATEN | TECHNICAL DATA**

	ZI-ASA305	ZI-ASA305A
EAN	9120039232515	9120039233512
Motorleistung / motor power	1,1 kW	1,1 kW
Drehzahl / speed	20000 min <sup>-1</sup>	20000 min <sup>-1</sup>
Spannung / voltage	230 V / 50 Hz	230 V / 50 Hz
Absaugleistung / suction performance	183 m <sup>3</sup> /h	183 m <sup>3</sup> /h
Vakuum/Unterdruck / hypotension	2500 Pa	2500 Pa
Spänesackvolumen / chip bag capacity	50 l	50 l
Verpackung / packaging	410x410x700 mm	400x400x635 mm
Gewicht / weight	10,5/12 kg	10,5/11,5 kg

**ZUBEHÖR | ACCESSORIES**

Reduzierungsset / reducer set	ASA305_SET
-------------------------------	------------



ZI-ASA305



ZI-ASA305A



100/69 mm  
63/46 mm  
40/40 mm  
35/35 mm





**NEU  
NEW**

**ZI-ASA550B  
ABSAUGANLAGE  
DUST COLLECTOR**

- leistungsstarke Absauganlage für den Heim- und Hobby-Bereich mit einfachem Handling
- inkl. 2 m Schlauch, 5 Adapter und Fahrwerk
- powerful dust collector for DIY and hobbyists with easy handling
- incl. 2 m hose, 5 adapter and moving device

TECHNISCHE DATEN   TECHNICAL DATA	
EAN	9120039235028
Motorleistung / motor power	550 W
Drehzahl / speed	2980 min <sup>-1</sup>
Spannung / voltage	230 V / 50 Hz
Absaugleistung / suction performance	1150 m <sup>3</sup> /h
Vakuum/Unterdruck / hypotension	900 Pa
Spänesackvolumen / chip bag capacity	75 l
Verpackung / packaging	780x500x350 mm
Gewicht / weight	16/18,5 kg

ZUBEHÖR   ACCESSORIES	
Reduzierungsset / reducer set	ASA305_SET



**ZI-ASA550E**

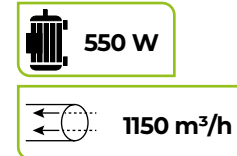

**ZI-ASA550E | ZI-ASA550ESA  
ABSAUGANLAGE  
DUST COLLECTOR**

- leistungsstarke Absauganlage für den Heim- und Hobbybereich
- Einschaltautomatik zur Versorgung von Maschinen bis zu 2,4 kW (ZI-ASA550ESA)
- inkl. Fahrwerk für einfachen Transport
- inkl. 4 Adapter (beide) und Doppelschlussadapter (ZI-ASA550ESA)
- powerful extraction system for home and hobby use
- automatic start-up for supplying machines up to 2,4 kW (ZI-ASA550ESA)
- incl. moving device for easy transport
- incl. 4 adapters (both) and double connection adapter (ZI-ASA550ESA)

TECHNISCHE DATEN   TECHNICAL DATA		
	ZI-ASA550E	ZI-ASA550ESA
EAN	9120039233611	9120039234151
Motorleistung / motor power	550 W	550 W
Drehzahl / speed	2900 min <sup>-1</sup>	2850 min <sup>-1</sup>
Spannung / voltage	230 V / 50 Hz	230 V / 50 Hz
Absaugleistung / suction performance	1150 m <sup>3</sup> /h	1150 m <sup>3</sup> /h
Vakuum/Unterdruck / hypotension	700 Pa	1160 Pa
Spänesackvolumen / chip bag capacity	65 l	65 l
Verpackung / packaging	890x380x540 mm	850x480x400 mm
Gewicht / weight	18,5/20,4 kg	19,5/21 kg

ZUBEHÖR   ACCESSORIES	
Reduzierungsset / reducer set	ASA305_SET
Filterpatrone / cartridge filter	ASA550-FP

**ZI-RBK1080  
ROLLBOCK  
ROLLER STAND**

- universell einsetzbarer Rollbock
- platzsparend verstaubar durch einklappbaren Fuß
- Schnellverschluss für eine einfache Höhenanpassung der Auflage
- GummifüÙe verhindern ein Zerkratzen der Aufstands-oberfläche und sorgen für eine gute Standfestigkeit
- universally usable roller stand
- space-saving storage after use due to foldable foot
- quick release for easy height adjustment of the support
- rubber feet prevent scratching of the contact surface and provide good stability

TECHNISCHE DATEN   TECHNICAL DATA	
EAN	9120039234168
max. Nutzlast (niedrigste / höchste Stufe) / max. payload (lowest / highest position)	60 / 30 kg
Höhe / height	680-1080 mm
Werkstückauflagerolle / workpiece support roller	Ø 48x285 mm
Verpackung / packaging	630x125x90 mm
Gewicht / weight	4/4,4 kg



**ASA550-FP  
FILTERPATRONE  
CARTRIDGE FILTER**

- Feinstaubfilter passend für unsere ZI-ASA550E, ZI-ASA550ESA
- inkl. manuellem Staub-Abreinigungssystem
- Filter-Dimension: Ø 310 x 500 mm
- cartridge filter suitable for our ZI-ASA550E, ZI-ASA550ESA
- incl. manual dedusting system
- filter dimension: Ø 310 x 500 mm



**ASA305\_SET  
REDUZIERUNGSSET  
REDUCER SET**

- Reduzierset aus 4 Hülsen zur Adaptierung für den passenden Absaugschlauchdurchmesser:
- (I): Ø 35 - 40 mm (z.B.: Absaugschlauch-Ø: 38 mm)
- (II): Ø 40 - 45 mm (z.B.: Absaugschlauch-Ø: 40 mm)
- (III): Ø 45 - 70 mm (z.B.: Absaugschlauch-Ø: 50 mm)
- (IV): Ø 70 - 100 mm (z.B.: Absaugschlauch-Ø: 70 mm)
- Reducer set of 4 sleeves for adaptation to suitable dust collector hose diameters:
- (I): Ø 35 - 40 mm (E.g. suction hose Ø: 38 mm)
- (II): Ø 40 - 45 mm (E.g. suction hose Ø: 40 mm)
- (III): Ø 45 - 70 mm (E.g. suction hose Ø: 50 mm)
- (IV): Ø 70 - 100 mm (E.g. suction hose Ø: 70 mm)





# STROMERZEUGER GENERATORS



Ob im Garten, beim Camping oder auf der Baustelle - ZIPPER hat den passenden Stromerzeuger für jeden Bereich. Werfen Sie einen Blick auf unsere Inverter- und AVR-Modelle für eine zuverlässige Stromversorgung!

Whether in the garden, at camping or on the construction site - ZIPPER has the perfect power generator for every area. Explore our inverters and AVR power generators for reliable power supply!



ZI-STE1000INV | ZI-STE1100IV | ZI-STE2000IV | ZI-STE2800IV | ZI-STE3000IV

## INVERTER STROMERZEUGER INVERTER GENERATORS

## INVERTER



- **INVERTER Technologie - für sensible Geräte (Computer, etc.)**
- hervorragend geeignet für den Gartenbereich sowie Freizeit- und Campingaktivitäten
- einfache Bedienung
- inkl. Tragegriff und GummifüÙe (auÙer ZI-STE3000IV)
- geringer Geräuschpegel
- Ölmangelsicherung
- Seilzugstarter
- ECO-Mode-Schalter zur Aktivierung des Benzinsparmodus bei wenig Last (ZI-STE1000INV, ZI-STE2000IV, ZI-STE3000IV)
- **INVERTER technology - for sensitive devices (computers, etc.)**
- ideal for gardening, leisure and camping activities
- easy handling
- incl. carrying handle and rubber feet (except ZI-STE3000IV)
- very small sound level
- low oil protection
- recoil starter
- ECO mode switch for activating the fuel-saving mode at low load (ZI-STE1000INV, ZI-STE2000IV, ZI-STE3000IV)

NEU  
NEW



- ZI-STE1000INV**
- 1,4 kW
  - ROZ 95
  - 0,8 kW
  - 9,9 kg



- ZI-STE1100IV**
- 1,3 kW
  - ROZ 95
  - 1 kW
  - 12,8 kg



- ZI-STE2000IV**
- 2,3 kW
  - ROZ 95
  - 1,8 kW
  - 22,2 kg



- ZI-STE2800IV**
- 4 kW
  - ROZ 95
  - 2,8 kW
  - 33 kg



- ZI-STE3000IV**
- 4,3 kW
  - ROZ 95
  - 2,8 kW
  - 39,3 kg

✓ Griff und Transporträder  
handle and transport wheels

### TECHNISCHE DATEN | TECHNICAL DATA

	ZI-STE1000INV	ZI-STE1100IV	ZI-STE2000IV	ZI-STE2800IV	ZI-STE3000IV
EAN	9120039234786	9120039234120	9120039239132	9120039232843	9120039232607
Motortyp / engine type	1-Zylinder 4-Takt / 1-cylinder 4-stroke	1-Zylinder 4-Takt / 1-cylinder 4-stroke	1-Zylinder 4-Takt / 1-cylinder 4-stroke	1-Zylinder 4-Takt / 1-cylinder 4-stroke	1-Zylinder 4-Takt / 1-cylinder 4-stroke
Motorleistung / engine power	1,4 kW   6000 min <sup>-1</sup>	1,3 kW   4800 min <sup>-1</sup>	2,3 kW   4500 min <sup>-1</sup>	4 kW   3000 min <sup>-1</sup>	4,3 kW   3600 min <sup>-1</sup>
Hubraum / displacement	41,2 cm <sup>3</sup>	53,5 cm <sup>3</sup>	113 cm <sup>3</sup>	212 cm <sup>3</sup>	207 cm <sup>3</sup>
Kraftstoff / fuel type	ROZ95	ROZ95	ROZ95	ROZ95	ROZ95
Tankkapazität / fuel capacity	1,55 l	4,2 l	3,5 l	5 l	10 l
Laufleistung / work duration	1,8 h	5,4 h	4 h	3 h	6 h
Generatordauerleistung / generator performance	0,8 kW (COP)	1 kW (COP)	1,8 kW	2,8 kW	2,8 kW
max. Leistung / max. performance	1 kW S2 (5min)	1,1 kW S2 (5min)	2,2 kW S2 (5 min)	3,2 kW	3,2 kW S2 (5min)
Steckdose / socket	1x 230 V / 50 Hz	1x 230 V / 50 Hz	2x 230 V / 50 Hz	1x 230 V / 50 Hz	2x 230 V / 50 Hz
Schallleistungspegel / sound power level	89 dB(A)	95 dB(A)	93 dB(A)	95 dB(A)	96 dB(A)
Schalldruckpegel / sound pressure level	68 dB(A)	74 dB(A)	70 dB(A)	64-76 dB(A)	64-76 dB(A)
Verpackung / packaging	415x220x345 mm	505x280x420 mm	555x305x470 mm	490x450x510 mm	700x440x520 mm
Gewicht / weight	9,9/11,5 kg	12,8/13,5 kg	22,2/25 kg	33/34 kg	39,3/44,3 kg



**ZI-STE6700DH | ZI-STE7500DSH | ZI-STE11000 | ZI-STE2800 | ZI-STE5500 | ZI-STE8000 | ZI-STE8004**  
**STROMERZEUGER AVR GEREGLT**  
**GENERATORS AVR**

- **automatische Volt-Regulierung (AVR) zur Minimierung von Schwankungen in der Stromqualität**
- hervorragend geeignet für den Baustellen- und Gartenbereich sowie Freizeit- und Campingaktivitäten
- Fahrwerk für einfachen Transport
- Ölmangelsicherung, Überlastungsschutz
- Tankanzeige
- Voltmeter
- Start durch Seilzugstarter (außer ZI-STE11000) und E-START (außer ZI-STE2800, ZI-STE5500)
- Betriebsstundenzähler und Frequenzanzeige (nur ZI-STE5500, ZI-STE8000, ZI-STE8004, ZI-STE11000)
- **automatic volt regulation (AVR) to minimize fluctuations in power quality**
- ideal for construction, gardening, leisure and camping activities
- chassis for easy transport
- low oil protection, overload protection
- fuel gauge
- voltmeter
- start via recoil starter (except ZI-STE11000) and E-START (except ZI-STE2800, ZI-STE5500)
- operating hours counter and frequency display (just ZI-STE5500, ZI-STE8000, ZI-STE8004, ZI-STE11000)

**AVR**



**ZI-STE11000**

14,5 kW ROZ 95 160 kg

✓ E-START



**ZI-STE2800**

4 kW ROZ 95 43 kg

✓ E-START mit Fernbedienung  
E-START with remote control



**ZI-STE5500**

8,5 kW ROZ 95 78 kg

✓ E-START mit Fernbedienung  
E-START with remote control



**ZI-STE6700DH**

5,7 kW DIESEL 115 kg

✓ E-START



**ZI-STE7500DSH**

5,7 kW DIESEL 153 kg

✓ E-START



**ZI-STE8000**

9,3 kW ROZ 95 100 kg

✓ E-START mit Fernbedienung  
E-START with remote control



**ZI-STE8004**

9,3 kW ROZ 95 102 kg

✓ E-START mit Fernbedienung  
E-START with remote control

**TECHNISCHE DATEN | TECHNICAL DATA**

	<b>ZI-STE11000</b>	<b>ZI-STE6700DH</b>	<b>ZI-STE7500DSH</b>
EAN	9120039231532	9120039233499	9120039233505
Motorotyp / engine type	4-Takt/4-stroke	1-Zylinder Diesel / 1-cylinder diesel	1-Zylinder Diesel / 1-cylinder diesel
Motorleistung / engine power	14,5 kW   3600 min <sup>-1</sup>	5,7 kW   3000 min <sup>-1</sup>	5,7 kW   3000 min <sup>-1</sup>
Hubraum / displacement	688 ccm	418 ccm	418 ccm
Kraftstoff / fuel type	ROZ95	Diesel	Diesel
Tankkapazität / fuel capacity	30 l	12,5 l	14,5 l
Laufleistung / work duration	12 h	9,5 h	11 h
Generatordauerleistung / generator performance	10 kW	1,5 kW (230 V) (3p) 4,6 kW (400 V) (3p)	3 kW (230 V) (3p) 4,2 kW (400 V) (3p)
max. Leistung / max. performance	12 kW	1,7 kW (230 V) (3p) 5 kW (400 V) (3p)	3,3 kW (230 V) (3p) 5 kW (400 V) (3p)
Steckdose / socket	1x 400 V / 3x 230 V / 1x 230 V (32A)	1x 230V   1x 400V	2x 230V   1x 400V
Schalleistungspegel / sound power level	96 dB(A)	97 dB(A)	97 dB(A)
Schalldruckpegel / sound pressure level	-	75 dB(A)	75 dB(A)
Verpackung / packaging	1045x740x930 mm	740x495x690 mm	940x540x765 mm
Gewicht / weight	160/192 kg	115/118 kg	153/158 kg

**TECHNISCHE DATEN | TECHNICAL DATA**

	<b>ZI-STE2800</b>	<b>ZI-STE5500</b>	<b>ZI-STE8000</b>	<b>ZI-STE8004</b>
EAN	9120039231518	9120039232249	9120039231525	9120039231815
Motorotyp / engine type	1-Zylinder 4-Takt / 1-cylinder 4-stroke	1-Zylinder 4-Takt / 1-cylinder 4-stroke	1-Zylinder 4-Takt / 1-cylinder 4-stroke	1-Zylinder 4-Takt / 1-cylinder 4-stroke
Motorleistung / engine power	4 kW   3600 min <sup>-1</sup>	8,5 kW   3600 min <sup>-1</sup>	9,3 kW   3600 min <sup>-1</sup>	9,3 kW   3600 min <sup>-1</sup>
Hubraum / displacement	212 ccm	420 ccm	460 ccm	460 ccm
Kraftstoff / fuel type	ROZ95	ROZ95	ROZ95	ROZ95
Tankkapazität / fuel capacity	15 l	25 l	30 l	30 l
Laufleistung / work duration	7 h	7 h	6-7 h	6-7 h
Generatordauerleistung / generator performance	2,5 kW	1,7 kW (230 V) 5 kW (400 V)	7 kW	2,3 kW (230 V) 7 kW (400 V)
max. Leistung / max. performance	2,8 kW	1,8 kW (230 V) 5,5 kW (400 V)	8 kW	2,6 kW (230 V) 8 kW (400 V)
Steckdose / socket	2x 230 V	1x 230 V   1x 400V	3x 230 V	3x 230 V   1x 400 V
Schalleistungspegel / sound power level	95 dB(A)	95 dB(A)	95 dB(A)	97 dB(A)
Schalldruckpegel / sound pressure level	68 dB(A)	-	-	77 dB(A)
Verpackung / packaging	610x450x475 mm	700x570x570 mm	870x610x640 mm	870x610x640 mm
Gewicht / weight	43/44 kg	78/80 kg	100/106 kg	102/108 kg



## AKKU GERÄTE BATTERY PRODUCTS



**Stöbern Sie durch die vielseitigen Akku Geräte von ZIPPER! Von Motorsensen, über elektrische Schubkarren, bis hin zu Rasenmähern ist alles dabei.**

**Entdecken Sie außerdem die großartige ONE-FOR-ALL Serie, bei der ein Akku für mehrere Geräte passt.**

Browse through the versatile battery devices from ZIPPER! From brush cutters over electric wheel barrows, to lawn mowers, we offer an extensive range of battery devices. Also discover our innovative ONE-FOR-ALL series, where one battery fits several tools.



**Die elektrischen Schubkarren von ZIPPER sind ideal für den Transport von Schüttgütern rund um Haus, Hof und Garten - auch in anspruchsvollem Gelände. Mühelos dank Motorunterstützung.**

The electric wheel barrows from ZIPPER are ideal for transporting bulk goods around the house and garden - even on challenging terrain. Effortless thanks to motor assistance.

### ZI-EWB500 | ZI-EWB500LI ELEKTRISCHE SCHUBKARRE ELECTRIC WHEEL BARROW

- effizientes Arbeiten dank leistungsstarkem Motor
- Blei-Akku (ZI-EWB500) oder Li-Ionen-Akku (ZI-EWB500LI)
- bequem und sicher steuern dank Bedienelement am rechten Handgriff
- optimale Handhabung durch eine ausbalancierte Motor/Batterie Positionierung
- inkl. Batterieladeanzeige am Griff (ZI-EWB500)
- efficient operation with powerful motor
- Pb battery (ZI-EWB500) or Lilon battery (ZI-EWB500LI)
- convenient and safe control thanks to the control elements on the right hand handle
- optimal handling thanks to a balanced motor/battery positioning
- incl. battery charge indicator on the handle (ZI-EWB500)



ZI-EWB500

24 V Blei-Akku lead acid battery	150 kg 75 l	32,7 kg
--	----------------	---------

#### TECHNISCHE DATEN | TECHNICAL DATA

	ZI-EWB500	ZI-EWB500LI
EAN	9120039233635	9120039233642
Motorleistung / motor power	500 W	500 W
Akkuspannung / battery voltage	24 V / 12 Ah	40 V / 6 Ah
Akkukapazität / battery capacity	288 Wh	240 Wh
Akkulaufzeit / battery duration	8 h	5 h
Ladezeit / charging time	4,5 h	3 h
max. Nutzlast / max. payload	150 kg / 75 l	150 kg / 75 l
Verpackung / packaging	950x650x330 mm	950x650x330 mm
Gewicht / weight	32,7/37 kg	27/32 kg



**zuverlässige und lang bewährte Schubkarre**  
reliable and long-proven wheel barrow



ZI-EWB500LI

40 V Li-Ionen-Akku Li-ion battery	150 kg 75 l	27 kg
---	----------------	-------





**NEU  
NEW**

**ZI-EWB200S  
ELEKTRISCHE SCHUBKARRE  
ELECTRIC WHEEL BARROW**

- inkl. Vorwärts-Rückwärts-Unterstützung
- inkl. EBS-Bremse und Batterieladeanzeige am Griff
- effizientes Arbeiten dank leistungsstarkem Motor
- bequem und sicher steuern dank Bedienelement am rechten Handgriff
- optimale Handhabung durch eine ausbalancierte Motor/Batterie Positionierung
- incl. forward/reverse support
- incl. EBS brake and battery charge indicator on the handle
- efficient operation with powerful motor
- convenient and safe control thanks to the control element on the right handle
- optimal handling thanks to a balanced motor/battery positioning

TECHNISCHE DATEN   TECHNICAL DATA	
EAN	9120039235363
Motorleistung / motor power	280 W
Akkuspannung / battery voltage	24 V / 12 Ah
Akkukapazität / battery capacity	288 Wh
Akkulaufzeit / battery duration	8h
Ladezeit / charging time	6 h
max. Nutzlast / max. payload	260 kg / 100 l
Verpackung / packaging	990x660x290 mm
Gewicht / weight	39/43 kg



**24 V**  
Blei-Akku  
lead acid battery



**260 kg**  
100 l



**39 kg**

**V+R-Antrieb**  
F+R direction

**hohe Zuladung von 260 kg und Fassungsvermögen von 100 Litern**  
high load capacity of 260 kg and 100 l tray capacity



**mehr Drehmoment durch Getriebe**  
more torque thanks to a gearbox



**Bedienelement**  
control element

**ZI-ED400  
ELEKTRO DUMPER MIT FERNBEDIENUNG  
ELECTRIC DUMPER RADIOCONTROLLED**

**NEU  
NEW**

- mit Funkfernbedienung zur einfachen Steuerung
- Kettenantrieb mit Vorwärts- & Rückwärtsantrieb
- hydraulische Kippfunktion
- inkl. 2 Batterien (1x Blei-Akku, 1x Li-Ionen-Akku) und Schalter zum Wechseln zwischen den Akkus
- with remote control for an easy operation
- chain drive with forward and reverse drive
- hydraulic tipping function
- incl. 2 batteries (1x lead acid battery, 1x Li-ion battery) and switch for switching between the batteries

TECHNISCHE DATEN   TECHNICAL DATA	
EAN	9120039234960
Motorleistung / motor power	2x 800 W
Akkuspannung / battery voltage	2x 48 V DC
Akkukapazität / battery capacity	Li-Ion: 720 Wh / 15 Ah Pb: 2160 Wh / 45 Ah
Akkulaufzeit / battery duration	2 h
Ladezeit / charging time	Li-Ion: 3h / Pb: 9h
max. Nutzlast / max. payload	400 kg / 220 l
Geschwindigkeit vorwärts, rückwärts / speed forward, reverse	0-5 km/h 0-2 km/h
Verpackung / packaging	1350x720x850 mm
Gewicht / weight	192/242 kg



**48 V**  
Li-Ionen-Akku  
Li-ion battery



**48 V**  
Blei-Akku  
lead acid battery



**2x**  
800 W

**400 kg**  
220 l

**192 kg**

**V+R-Antrieb**  
F+R direction

**ferngesteuert**  
remote controlled



**inkl. 2 Batterien (1xPb (45Ah), 1 x Lilon (15Ah)-Batterie inkl. Umschalter)**  
incl. 2 batteries (1x Pb (45Ah), 1x Lilon (15Ah) battery incl. switch)



**Fernbedienung zur einfachen Steuerung**  
remote control for easy operation



**hydraulische Kippfunktion via Fernbedienung**  
hydraulic tipping function via remote control



**max. Reichweite von 100 m**  
max. range of 100 m



**OPTIONALES ZUBEHÖR  
OPTIONAL ACCESSORIES**

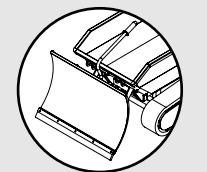

**ED400SS**  
Schneeschild  
snow blade





## ZI-ED500 ELEKTRO RAD DUMPER ELECTRIC WHEEL DUMPER

NEU  
NEW

- perfekter Helfer für den Transport von Schüttgut
- leise und ohne Abgase - auch für den Indoor-Bereich
- mit hydraulischer Kippmulde
- 3 Vorwärts- und 1 Rückwärtsgeschwindigkeit
- perfect helper for transporting bulk material
- quiet and no exhaust gases - suitable for indoor use
- with hydraulic tilting tray
- 3 forward and 1 reverse speed

### TECHNISCHE DATEN | TECHNICAL DATA

EAN	9120039234908
Motorleistung / motor power	1 kW
Akkuspannung / battery voltage	48 V
Akkukapazität / battery capacity	48 V / 32 Ah
Akkulaufzeit / battery duration	max. 8 h
Ladezeit / charging time	~ 7 h
max. Nutzlast / max. payload	500 kg / 236 l
Geschwindigkeit vorwärts (I, O, II) & rückwärts (r) / speed forward (I, O, II) & reverse (r)	(I) 0-3,3; (O) 0-4,2; (II) 0-5 km/h (r) 0-1,5 km/h
Verpackung / packaging	1430x770x860 mm
Gewicht / weight	208/241,5 kg

<b>48 V</b> Blei-Akku lead acid battery	<b>1 kW / 0,8 kW</b> Antriebs-/Kippmotor drive / tilt motor	<b>500 kg</b> <b>236 l</b>
<b>V+R-Antrieb</b> F+R direction	<b>SILENT</b>	<b>208 kg</b>
		<b>emissionsfrei</b> emission-free



hydraulische Kippmulde  
hydraulic tilting tray

Scheinwerfer  
head light

Vorwärts- / Rückwärtsgang  
und Gashebel  
forward and reverse gear  
and throttle lever

Kupplungshebel  
coupling control  
lever

LED-Licht  
LED light

### OPTIONALES ZUBEHÖR OPTIONAL ACCESSORIES



**ED500MA**  
Muldenaufbau  
bucket extension

**ED500FP**  
Flachpritsche  
flat bed hopper

**ED500FW**  
Flachwanne  
flat bed

**ED500HR**  
Holzrunge  
strake-box

## ZI-ED600HKS ELEKTRO RAD DUMPER MIT HYDRAULISCHEM HKS ELECTRIC WHEEL DUMPER WITH HIGH LIFTING

NEU  
NEW

- 48 V / 20 Ah Pb-Batteriekapazität
- 1000 W Antriebsmotor
- 800 W Kippmotor für Hydraulikaggregat
- 3-Vorwärtsgeschwindigkeiten:
  - (1) 2,5 km/h
  - (2) 5,3 km/h
  - (3) 6,5 km/h
- 1 x Rückwärtsgeschwindigkeit 2 km/h
- 2 x LED-Licht
- Scherenhubtisch zur Höhenpositionierung der Mulde bis zu einer max. Höhe von 1,4 m
- inkl. Ladegerät und Batterie (48V / 20Ah)
- 48 V / 20 Ah Pb-battery capacity
- 1000 W engine power
- 800 W tipping-lifting system power
- 3-forward speeds:
  - (1) 2,5 km/h
  - (2) 5,3 km/h
  - (3) 6,5 km/h
- 1 x reverse speed 2 km/h
- 2 x LED light
- scissor lift table for height positioning of dumper box up to a max. height of 1,4 m
- incl. battery charger and battery (48V / 20Ah)

### TECHNISCHE DATEN | TECHNICAL DATA

EAN	9120039235769
Motorleistung / motor power	1 kW
Akkuspannung / battery voltage	48 V
Akkukapazität / battery capacity	48 V / 20 Ah (Pb)
Akkulaufzeit / battery duration	max. 8 h
Ladezeit / charging time	6-7 h
max. Nutzlast / max. payload	500 kg / 350 l
Geschwindigkeit vorwärts (1, 2, 3) & rückwärts (r) / speed forward (1, 2, 3) & reverse (r)	(1) 2,5; (2) 5,3; (3) 6,5 km/h (r) 2 km/h
Verpackung / packaging	1420x770x1280 mm
Gewicht / weight	298/340 kg

<b>48 V</b> Blei-Akku lead acid battery	<b>1 kW / 0,8 kW</b> Antriebs-/Kippmotor drive / tilt motor	<b>500 kg</b> <b>350 l</b>
<b>V+R-Antrieb</b> F+R direction	<b>SILENT</b>	<b>298 kg</b>
		<b>emissionsfrei</b> emission-free

Bedienhandgriff mit  
Kupplungshebel  
operating handle with  
coupling control lever



mit hydraulischem Hebe- und  
Kippsystem der Mulde  
with hydraulic lifting and tipping  
system for dumper box

LED-Licht  
LED light





**EIN AKKU**

für 13 verschiedene Geräte und Maschinen!

Vermeiden Sie Kabelsalat und verlassen Sie sich stattdessen auf den leistungsstarken ONE-FOR-ALL-Akku!

**ONE BATTERY**

for 13 different devices and machines!

Avoid cable clutter and rely on the powerful ONE-FOR-ALL battery instead!



**ACHTUNG! AKKU und LADEGRÄT sind in den nachfolgenden Produkten NICHT im Lieferumfang enthalten. Diese müssen extra zum Produkt erworben werden!**

**CAUTION! BATTERY and CHARGER are NOT included in scope of delivery of the following products. These must be purchased separately to the product!**

**ZI-BTR40V2AH-AKKU**  
**40V AKKUMULATOR**  
40V BATTERY

- Hochleistungs-Lithium-Ionen-Akku mit 2 Ah für die **ONE-FOR-ALL-Serie** von ZIPPER!
- mit elektronischer Batterieladeanzeige
- high-performance lithium-ion battery with 2 Ah for the **ONE-FOR-ALL series** of ZIPPER!
- with electronic battery charging indicator

**TECHNISCHE DATEN | TECHNICAL DATA**

EAN	9120039234397
Akkuspannung / battery voltage	40 V DC
Akkukapazität / battery capacity	2 Ah
Akkuenergie / battery power	80 Wh
Verpackung / packaging	235x160x115 mm
Gewicht / weight	0,9/1,1 kg

ONE FOR ALL 40 V Li-Ionen-Akku Li-ion battery **KG 0,9 kg**



**ZI-BTR40V6AH-AKKU**  
**40V AKKUMULATOR**  
40V BATTERY

- Hochleistungs-Lithium-Ionen-Akku mit 6 Ah für die **ONE-FOR-ALL-Serie** von ZIPPER!
- mit elektronischer Batterieladeanzeige
- high-performance lithium-ion battery with 6 Ah for the **ONE-FOR-ALL series** of ZIPPER!
- with electronic battery charging indicator

**TECHNISCHE DATEN | TECHNICAL DATA**

EAN	9120039234779
Akkuspannung / battery voltage	40 V DC
Akkukapazität / battery capacity	6 Ah
Akkuenergie / battery power	240 Wh
Verpackung / packaging	186x88x119 mm
Gewicht / weight	1,82/1,86 kg

ONE FOR ALL 40 V Li-Ionen-Akku Li-ion battery **KG 1,82 kg**



**ZI-LGR40V-AKKU**  
**LADEGERÄT**  
BATTERY CHARGER

- Ladegerät für Akkus der ZIPPER **ONE-FOR-ALL-Serie**
- schnelles Aufladen und elektronische Batterieladeanzeige
- integrierte Wandhalterung
- charger for ZIPPER **ONE-FOR-ALL series**
- fast charging and electronic battery charging indicator
- integrated wall bracket

**TECHNISCHE DATEN | TECHNICAL DATA**

EAN	9120039233031
Spannung / voltage	230 V / 50 Hz / AC
Akkuspannung / battery voltage	100 W
Ausgang / output	40 V / 2 V
Ladezeit / charging time	70 min
Verpackung / packaging	120x120x80 mm
Gewicht / weight	1/1,2 kg

**KG 1 kg**







Bedienelement  
operating element



OPTIONALES ZUBEHÖR  
OPTIONAL ACCESSORIES



EWB150-100LTR  
Transportrahmen  
tubular frame

ONE FOR ALL 40 V Li-Ionen-Akku Li-ion battery V+R-Antrieb F+R direction 280 W 150 kg 100 l 48,5 kg

ZI-EWB150-100L  
ELEKTRISCHE SCHUBKARRE  
ELECTRIC WHEEL BARROW

- ideal für den Transport von Schüttgütern bis zu 150 kg
- effizientes Arbeiten dank leistungsstarkem Li-Ionen-Akku
- Bedienelement am rechten Handgriff
- Vorwärts- und Rückwärtsantrieb & elektronische Bremse
- manuelle Kippfunktion der Mulde mit Arretierung
- optionaler Transportrahmen für größere Gegenstände
- ideal for transporting debris up to 150 kg
- efficient work thanks to powerful Li-Ion battery
- operating element on the right handle
- forward and reverse drive & electronic brake
- manual tipping function of the tray with locking device
- optional tubular frame for bigger objects

TECHNISCHE DATEN   TECHNICAL DATA	
EAN	9120039234717
Motorleistung / motor power	280 W
Akkuspannung / battery voltage	40 V / 6 Ah
Akkukapazität / battery capacity	240 Wh
Akkulaufzeit / battery duration	~5 h
Ladezeit / charging time	3 h
max. Nutzlast / max. payload	150 kg / 100 l
Verpackung / packaging	1020x710x500 mm
Gewicht / weight	48,5/59,5 kg
ZUBEHÖR   ACCESSORIES	
Akkumulator / battery	ZI-BTR40V2AH-AKKU
Akkumulator / battery	ZI-BTR40V6AH-AKKU
Ladegerät / charger	ZI-LGR40V-AKKU
Transportrahmen / tubular frame	EWB150-100LTR



ZI-EWB300-160L  
ELEKTRISCHE SCHUBKARRE  
ELECTRIC WHEEL BARROW

- Die große Mulde eignet sich perfekt zum Transportieren von Schüttgütern bis zu 300 kg oder 160 l.
- leistungsstarker Li-Ionen-Akku für hohe Effizienz
- einfache Steuerung dank Bedienelement am Handgriff
- Vorwärts- und Rückwärtsantrieb sowie elektronische Bremse über Wahlschalter am Bediengriff wählbar
- The large tray is perfect for transporting bulk materials up to 300 kg or 160 l.
- powerful Li-Ion battery for high efficiency
- easy handling thanks to operating element on the handle
- forward and reverse drive as well as electronic brake selectable by selector switch on the operating handle

TECHNISCHE DATEN   TECHNICAL DATA	
EAN	9120039234700
Motorleistung / motor power	2x280 W
Akkuspannung / battery voltage	40 V / 6 Ah
Akkukapazität / battery capacity	240 Wh
Akkulaufzeit / battery duration	~2,5 h
Ladezeit / charging time	3 h
max. Nutzlast / max. payload	300 kg / 160 l
Verpackung / packaging	1120x920x510 mm
Gewicht / weight	53/68 kg
ZUBEHÖR   ACCESSORIES	
Akkumulator / battery	ZI-BTR40V2AH-AKKU
Akkumulator / battery	ZI-BTR40V6AH-AKKU
Ladegerät / charger	ZI-LGR40V-AKKU

ONE FOR ALL 40 V Li-Ionen-Akku Li-ion battery V+R-Antrieb F+R direction 2x 280 W 300 kg 160 l 53 kg

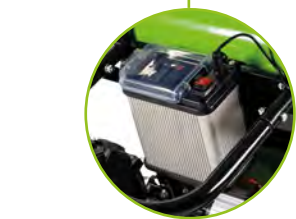

leistungsstarker  
ONE-FOR-ALL Li-Ionen-Akku  
powerful ONE-FOR-ALL  
Li-ion battery



ZI-EWB260  
ELEKTRISCHE SCHUBKARRE  
ELECTRIC WHEEL BARROW

- Ideal für den Transport von Schüttgütern rund um Haus, Hof und Garten.
- bequem und sicher steuern dank Bedienelement am rechten Handgriff
- elektronische Bremse sowie Vor-/Rückwärtsgang über Kippschalter am Handgriff anwählbar
- Ideal for transporting debris around the house and garden.
- convenient and safe control thanks to operating element on the right handle
- electronic brake and forward/reverse gear selectable by switch on handle

TECHNISCHE DATEN   TECHNICAL DATA	
EAN	9120039234724
Motorleistung / motor power	350 W
Akkuspannung / battery voltage	40 V / 6 Ah
Akkukapazität / battery capacity	240 Wh
Akkulaufzeit / battery duration	~5 h
Ladezeit / charging time	3 h
max. Nutzlast / max. payload	260 kg / 100 l
Verpackung / packaging	990x660x320 mm
Gewicht / weight	39/44,5 kg
ZUBEHÖR   ACCESSORIES	
Akkumulator / battery	ZI-BTR40V2AH-AKKU
Akkumulator / battery	ZI-BTR40V6AH-AKKU
Ladegerät / charger	ZI-LGR40V-AKKU

ONE FOR ALL 40 V Li-Ionen-Akku Li-ion battery V+R-Antrieb F+R direction 350 W 260 kg 100 l 39 kg

ZI-EWB350  
ELEKTRISCHE SCHUBKARRE  
ELECTRIC WHEEL BARROW

- ideal für den Transport von sperrigen Gütern
- Transportrahmen seitlich und vorne ausziehbar
- manuelle Kippfunktion mit Arretierung
- Vorwärts- und Rückwärtsantrieb
- elektronische sowie mechanische Bremse
- 2 Akkufächer für ein Arbeiten ohne Unterbrechung nach Entladung des ersten Akkus
- ideal for transporting bulky goods
- extensible tubular-frame
- manual tipping function with locking device
- forward and reverse drive
- electronic brake as well as mechanical brake
- 2 Battery cartridges for working without interruption after discharging the first battery

TECHNISCHE DATEN   TECHNICAL DATA	
EAN	9120039234991
Motorleistung / motor power	400 W
Akkuspannung / battery voltage	40 V / 6 Ah
Akkukapazität / battery capacity	240 Wh
Akkulaufzeit / battery duration	5 h
Ladezeit / charging time	3 h
max. Nutzlast / max. payload	300 kg
Verpackung / packaging	1000x710x555 mm
Gewicht / weight	79/91 kg
ZUBEHÖR   ACCESSORIES	
Akkumulator / battery	ZI-BTR40V2AH-AKKU
Akkumulator / battery	ZI-BTR40V6AH-AKKU
Ladegerät / charger	ZI-LGR40V-AKKU

ONE FOR ALL 40 V Li-Ionen-Akku Li-ion battery V+R-Antrieb F+R direction 400 W 886-1086 x 700-1165 x 203 mm 300 kg 79 kg



Kippfunktion mit Arretierung  
tipping function with locking device

2 Akkufächer -  
es ist immer nur 1 aktiv  
2 battery cartridges -  
only 1 is active at a time

Transportrahmen  
ausziehbar  
tubular-frame  
extensible





Die elektrische Sackrodel ZI-ET260 von ZIPPER ist ideal für den Transport von Gütern bis zu 260 kg rund um Haus, Hof und Garten.

The ZIPPER ZI-ET260 electric trolley is ideal for transporting goods up to 260 kg around the house, yard and garden.

klappbare Stützräder  
foldable support wheels



**ZI-ET260**  
**ELEKTRISCHE SACKRODEL**  
ELECTRIC TROLLEY

NEU  
NEW

- effizientes Arbeiten dank leistungsstarkem Li-Ionen-Akku
- bequem und sicher steuern dank Bedienelement am rechten Handgriff
- Vorwärts- und Rückwärtsantrieb über Wahlschalter am Bediengriff wählbar
- elektronische sowie mechanische Bremse
- Stützräder sind klappbar
- verschiebbare Seitenteile für den Transport von größeren Gütern
- Kupplungshebel zum Entkoppeln des E-Antriebs falls die Sackrodel ohne Antrieb verwendet werden möchte
- efficient work thanks to powerful Li-ion battery
- comfortable and safe control thanks to the operating element on the right handle
- forward and reverse drive selectable via selector switch on control handle
- electronic brake as well as mechanical brake
- support wheels are foldable
- movable side parts for the transport of larger goods
- clutch mechanism to disengage the electric drive if the trolley is to be used without the drive

TECHNISCHE DATEN   TECHNICAL DATA	
EAN	9120039234984
Motorleistung / motor power	350 W
Akkuspannung / battery voltage	40 V
Akkukapazität / battery capacity	240 Wh
Akkulaufzeit / battery duration	5 h
Ladezeit / charging time	3 h
max. Nutzlast (Steigung) / max. payload (slope)	260 kg (0-10%) 130 kg (10-20%)
Verpackung / packaging	1160x670x280 mm
Gewicht / weight	58/67,5 kg

ZUBEHÖR   ACCESSORIES	
Akkumulator / battery	ZI-BTR40V2AH-AKKU
Akkumulator / battery	ZI-BTR40V6AH-AKKU
Ladegerät / charger	ZI-LGR40V-AKKU

ONE FOR ALL 40 V Li-Ionen-Akku Li-ion battery 350 W 260 kg

KG 58 kg V+R-Antrieb F+R direction



leistungsstarker ONE-FOR-ALL Akku  
powerful ONE-FOR-ALL battery



Vorwärts- Rückwärtsantrieb;  
elektronische Bremse  
forward and reverse drive;  
electronic brake

Kupplungshebel zum  
Entkoppeln des E-Antriebs  
clutch mechanism to  
disengage the electric drive

**ZI-SHW300**  
**SCHERENHUBWAGEN**  
SCISSOR LIFT TRUCK

NEU  
NEW

- mit elektrischer Unterstützung (vorwärts und rückwärts; max. 4 km/h)
- Bedienelement am Griff
- elektronische Bremse am Griff wählbar, sowie Feststellbremse bei Lenkrolle
- Rahmen zur Absicherung von Transportgut
- with electric support (forward and reverse; max. 4 km/h)
- control element on the handle
- selectable electronic brake on the handle, as well as parking brake on swivel caster frame for securing transported goods

TECHNISCHE DATEN   TECHNICAL DATA	
EAN	9120039235431
Motorleistung / motor power	2x 250 W
Akkuspannung / battery voltage	40 V DC
Akkukapazität / battery capacity	240 Wh
Akkulaufzeit / battery duration	4 h
Tischgröße / table size	1000x600 mm
Tischhöhe / table height	235-1480 mm
max. Nutzlast / max. payload	300 kg (< 1m) 150 kg (> 1m)
Geschwindigkeit vorwärts, rückwärts / speed forward, reverse	max. 4 km/h max. 4 km/h
Verpackung / packaging	1270x770x290 mm
Gewicht / weight	110/125 kg

ZUBEHÖR   ACCESSORIES	
Akkumulator / battery	ZI-BTR40V2AH-AKKU
Akkumulator / battery	ZI-BTR40V6AH-AKKU
Ladegerät / charger	ZI-LGR40V-AKKU

ONE FOR ALL 40 V Li-Ionen-Akku Li-ion battery 300 kg (< 1m) 150 kg (> 1m) 235 - 1480 mm

KG 110 kg

235 - 1480 mm



Bedienelement  
control unit



Tisch heben / senken  
lifting / lowering table



40 V ONE-FOR-ALL-Akku  
40 V ONE-FOR-ALL battery



Feststellbremsen  
locking brakes







**ZI-EBM40V-AKKU**  
**AKKU ERDBOHRER UND MIXER**  
BATTERY EARTH DRILL/MIXER

- ergonomisch komfortable Handgriffe
- ausgestattet mit Erdbohrer und Farb/Mörtelrührer
- Griffhöhe (Bohrer / Rührer): 940 / 800 mm
- Durchmesser (Bohrer / Rührer): Ø 150 / 120 mm
- max. Mixvolumen von 30 - 50 l
- ergonomic comfortable handle grips
- equipped with earth drill and mixer
- handle height (drill / mixer): 940 / 800 mm
- diameter (drill / mixer): Ø 150 / 120 mm
- max. mixing capacity of 30 - 50 l

**TECHNISCHE DATEN | TECHNICAL DATA**

EAN	9120039232911
Akkuspannung / battery voltage	40 V DC / 4 Ah
Drehzahl / speed	250 min <sup>-1</sup>
Bohrtiefe / drilling depth	800 mm
Verpackung / packaging	875x465x350 mm
Gewicht / weight	Bohrer/drill: 6,9 kg Rührer/mixer: 8,1 kg

**ZUBEHÖR | ACCESSORIES**

Akkumulator / battery	ZI-BTR40V2AH-AKKU
Akkumulator / battery	ZI-BTR40V6AH-AKKU
Ladegerät / charger	ZI-LGR40V-AKKU

ONE FOR ALL 40 V Li-Ionen-Akku Li-ion battery

KG 6,9 kg 8,1 kg

800 mm Bohrer / Rührer drill / mixer Ø 150 / 120 mm



**ZI-HET40V-AKKU**  
**AKKU HOCHENTASTER**  
BATTERY POLE CHAIN SAW

- hochwertiges 8 Zoll OREGON-Schwert & -Kette
- hochwertiger, leichter, längenverstellbarer Aluminiumschaft
- optimale Ausbalancierung durch Akku- & Motorposition
- werkzeugloser Kettenspanner und automatische Kettenschmierung
- vibrationshemmender Soft-Griff
- high-quality 8 inch OREGON sword & chain
- high-quality, lightweight, length adjustable aluminum shaft
- ideal balance due to the position of battery and motor
- tool-free chain tensioner and automatic chain lubrication
- vibration-inhibiting soft-grip

**TECHNISCHE DATEN | TECHNICAL DATA**

EAN	9120039232867
Akkuspannung / battery voltage	40 V DC / 4 Ah
Akkulaufzeit / battery duration	60 min
Kettengeschwindigkeit / chain speed	6 m/s
max. Aststärke / max. branch thickness	Ø 190 mm
Verpackung / packaging	1840x145x145 mm
Gewicht / weight	3,7/5 kg

**ZUBEHÖR | ACCESSORIES**

Akkumulator / battery	ZI-BTR40V2AH-AKKU
Akkumulator / battery	ZI-BTR40V6AH-AKKU
Ladegerät / charger	ZI-LGR40V-AKKU
Forsthelm Profi / forestry helmet profi	ZI-FHPPROFI

ONE FOR ALL 40 V Li-Ionen-Akku Li-ion battery

max. 190 mm 200 mm

KG 3,7 kg Soft-Griff soft-grip



**ZI-LBR40V-AKKU**  
**AKKU HANDBLÄSER**  
BATTERY BLOWER

- drei Geschwindigkeitsstufen, mit zusätzlichem Turbo Modus
- extra-Komfort durch ergonomischen Griff
- three speed levels, with additional turbo mode
- extra comfort thanks to ergonomic handle

**TECHNISCHE DATEN | TECHNICAL DATA**

EAN	9120039232881
Akkuspannung / battery voltage	40 V DC / 4 Ah
Akkulaufzeit / battery duration	30 min
Luftdurchsatz / air volume	11 m <sup>3</sup> /min
Luftgeschwindigkeit / air speed	54 m/s
Verpackung / packaging	770x585x280 mm
Gewicht / weight	2,5/3 kg

**ZUBEHÖR | ACCESSORIES**

Akkumulator / battery	ZI-BTR40V2AH-AKKU
Akkumulator / battery	ZI-BTR40V6AH-AKKU
Ladegerät / charger	ZI-LGR40V-AKKU

ONE FOR ALL 40 V Li-Ionen-Akku Li-ion battery

KG 2,5 kg Turbo Modus turbo mode



**ZI-KTS40V-AKKU**  
**AKKU KETTENSÄGE**  
BATTERY CHAIN SAW

- kompaktes 12 Zoll OREGON-Schwert & -kette
- 2-Handschtaltung
- Kettenschmierung und Ölstandsanzeige
- rutschfester Soft Grip
- compact 12 inch OREGON sword & chain
- two-hand control
- chain lubrication and oil level indicator
- non-slip soft grip

**TECHNISCHE DATEN | TECHNICAL DATA**

EAN	9120039232904
Akkuspannung / battery voltage	40 V DC / 4 Ah
Akkulaufzeit / battery duration	60 min
Kettengeschwindigkeit / chain speed	10 m/s
Schwertlänge / sword length	310 mm
Verpackung / packaging	770x585x280 mm
Gewicht / weight	4,8/5,6 kg

**ZUBEHÖR | ACCESSORIES**

Akkumulator / battery	ZI-BTR40V2AH-AKKU
Akkumulator / battery	ZI-BTR40V6AH-AKKU
Ladegerät / charger	ZI-LGR40V-AKKU
Forsthelm Profi / forestry helmet profi	ZI-FHPPROFI

ONE FOR ALL 40 V Li-Ionen-Akku Li-ion battery

310 mm KG 4,8 kg







**ZI-RTR40V-AKKU**  
**AKKU RASENTRIMMER**  
BATTERY BRUSH CUTTER

- optimale Handhabung durch ausbalancierte Motor/Batterie Positionierung
- Hochleistungs-Lithium-Ionen-Akku ohne Memory-Effekt
- schwenkbarer Handgriff (90°) und längenverstellbare Teleskopstange (330 mm Verstellweg)
- optimal handling thanks to a well-designed motor / battery positioning
- high-performance lithium-ion battery without memory effect
- tiltable handle (90°) and length adjustable telescopic pole (330 mm adjustment range)

TECHNISCHE DATEN   TECHNICAL DATA	
EAN	9120039233055
Akkuspannung / battery voltage	40 V DC / 4 Ah
Akkulaufzeit / battery duration	50 min
Drehzahl / speed	7500 min <sup>-1</sup>
Schnittbreite / cutting width	300 mm
Verpackung / packaging	1380x240x190 mm
Gewicht / weight	3,1/4,5 kg

ZUBEHÖR   ACCESSORIES	
Akkumulator / battery	ZI-BTR40V2AH-AKKU
Akkumulator / battery	ZI-BTR40V6AH-AKKU
Ladegerät / charger	ZI-LGR40V-AKKU
Forsthelm Profi / forestry helmet profi	ZI-FHPPROFI

ONE FOR ALL 40 V Li-Ionen-Akku Li-ion battery

300 mm

KG 3,1 kg

inkl. Schultergurt  
incl. shoulder strap

**ZI-HST40V-AKKU**  
**AKKU HECKENSCHERE TELESKOP**  
BATTERY HIGH HEDGE TRIMMER

- ausbalancierte Motor/Batterie Positionierung
- Hochleistungs-Lithium-Ionen-Akku ohne Memory-Effekt
- variable Schaftlänge (340 mm Verstellweg)
- zusätzlicher Komfort durch vibrationshemmenden Softgriff
- Schwenkbereich Schneidkopf +50 -75°
- well-designed motor / battery positioning
- high-performance lithium-ion battery without memory effect
- variable shaft length (340 mm adjustment range)
- extra comfort through a vibration-inhibiting soft-grip
- swivel range cutting head +50 - 75 °

TECHNISCHE DATEN   TECHNICAL DATA	
EAN	9120039232874
Akkuspannung / battery voltage	40 V DC / 4 Ah
Akkulaufzeit / battery duration	60 min
Schnittlänge / cutting length	520 mm
max. Aststärke / max. branch thickness	Ø 24 mm
Verpackung / packaging	770x585x280 mm
Gewicht / weight	3,5/4,3 kg

ZUBEHÖR   ACCESSORIES	
Akkumulator / battery	ZI-BTR40V2AH-AKKU
Akkumulator / battery	ZI-BTR40V6AH-AKKU
Ladegerät / charger	ZI-LGR40V-AKKU
Forsthelm Profi / forestry helmet profi	ZI-FHPPROFI

ONE FOR ALL 40 V Li-Ionen-Akku Li-ion battery

520 mm

Ø max. 24 mm

längen- und winkelverstellbar  
length and angle adjustable

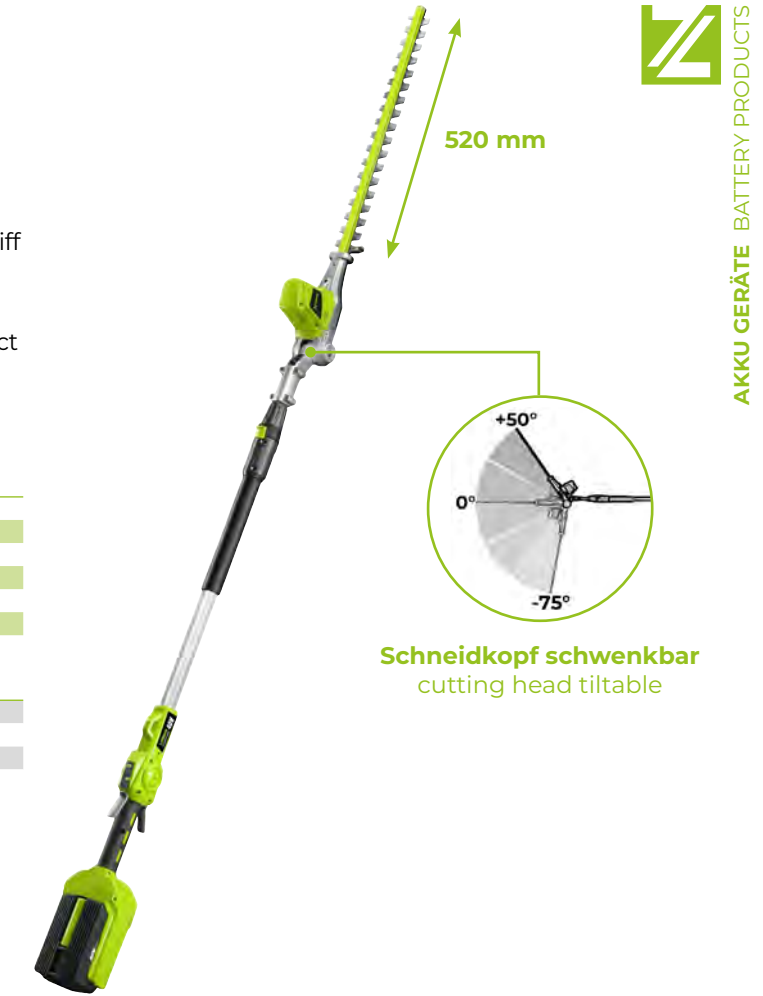

**ZI-CRM40V-AKKU**  
**AKKU RASENMÄHER**  
BATTERY LAWN MOWER

- leistungsstarker ONE-FOR-ALL Akku
- vibrationshemmender Soft-Grip
- 5-stufige Schnitt Höhenverstellung für optimales Mähen
- individuell einstellbarer Griff
- powerful ONE-FOR-ALL battery
- vibration-inhibiting soft grip
- 5-step cutting height adjustment for optimal mowing
- individually adjustable handle

TECHNISCHE DATEN   TECHNICAL DATA	
EAN	9120039233048
Akkuspannung / battery voltage	40 V DC / 4 Ah
Akkulaufzeit / battery duration	40 min
Drehzahl / speed	4000 min <sup>-1</sup>
Schnittbreite / cutting width	370 mm
Grasfangkorb / basket	40 l
Verpackung / packaging	765x490x430 mm
Gewicht / weight	15,5/19,5 kg

ZUBEHÖR   ACCESSORIES	
Akkumulator / battery	ZI-BTR40V2AH-AKKU
Akkumulator / battery	ZI-BTR40V6AH-AKKU
Ladegerät / charger	ZI-LGR40V-AKKU

ONE FOR ALL 40 V Li-Ionen-Akku Li-ion battery

40 l Grasfangkorb basket

KG 15,5 kg

leistungsstarker Akku  
powerful battery

**ZI-HEK40V-AKKU**  
**AKKU HECKENSCHERE**  
BATTERY HEDGE TRIMMER

- beidseitig lasergeschnittene Schneidmesser
- 2-Handschtung
- Führungsschutz für problemloses Schneiden in Bodennähe
- blades are laser cut on both sides
- two-hand control
- knife protection for easy cutting near the ground

TECHNISCHE DATEN   TECHNICAL DATA	
EAN	9120039232898
Akkuspannung / battery voltage	40 V DC / 4 Ah
Akkulaufzeit / battery duration	60 min
Drehzahl / speed	1300 min <sup>-1</sup>
Schwertlänge / sword length	560 mm
max. Aststärke / max. branch thickness	Ø 22 mm
Verpackung / packaging	770x585x280 mm
Gewicht / weight	3,2/4 kg

ZUBEHÖR   ACCESSORIES	
Akkumulator / battery	ZI-BTR40V2AH-AKKU
Akkumulator / battery	ZI-BTR40V6AH-AKKU
Ladegerät / charger	ZI-LGR40V-AKKU
Forsthelm Profi / forestry helmet profi	ZI-FHPPROFI

ONE FOR ALL 40 V Li-Ionen-Akku Li-ion battery

560 mm

Ø max. 22 mm

KG 3,2 kg





# KOMPRESSOREN COMPRESSORS



Sie brauchen Druckluft für Ihre Werkstatt, Hobby-Raum oder einfach einmal um einen Reifen aufzupumpen? Kein Problem! Entdecken Sie das ZIPPER Kompressorsortiment: Spezielle Silent-Kompressoren, Modelle mit geringem oder hohem Kesselvolumen, ölfreie Kompressoren und sogar Akku-Druckluftherzeuger für unterwegs.

You need compressed air for your workshop, hobby room, or simply for inflating a tire? No problem! Discover the ZIPPER compressor range: Special silent compressors, models with small and large tank volumes, oil-free compressors and even portable battery-powered air generators.



ZI-COM24SI | ZI-COM50SI | ZI-COM90SI

## SILENT KOMPRESSOR

SILENT COMPRESSOR

- Die Kompressoren aus der Silent-Serie sind vielseitig einsetzbar und überzeugen mit ihrem geringen Geräuschpegel.
- ölfreie Pumpe
- 2 übersichtliche Manometer für Kessel- und Arbeitsdruck
- Entwässerungsventil im Kesselboden
- Fahrgestell mit stabilem Schubbügel
- Schnellkupplung für eine Vielzahl von Druckluftwerkzeugen
- The compressors from the Silent series are versatile and convince with their low noise level.
- oil-free pump
- 2 clear pressure gauges for vessel and working pressure
- drain valve in the vessel base
- transport wheels
- quick-release coupling for a variety of pneumatic tools

NEU  
NEW

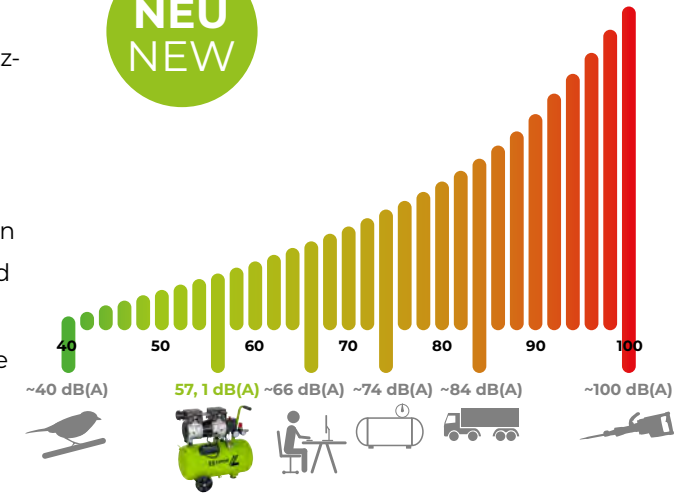

### TECHNISCHE DATEN | TECHNICAL DATA

	ZI-COM24SI	ZI-COM50SI	ZI-COM90SI
EAN	9120039235219	9120039235226	9120039235165
Motorleistung / motor power	0,75 kW S3 (50%)	1,5 kW	2,25 kW
Drehzahl / speed	1450 min <sup>-1</sup>	1450 min <sup>-1</sup>	1450 min <sup>-1</sup>
Spannung / voltage	230 V / 50 Hz	230 V / 50 Hz	230 V / 50 Hz
Kesselvolumen / tank capacity	24 l	50 l	90 l
Dauer Kesselfüllung / tank filling duration	< 160 s	< 190 s	< 270 s
Betriebsdruck / working pressure	max. 8 bar	max. 8 bar	max. 8 bar
Ansaugleistung / air power	126 l/min	252 l/min	378 l/min
Luftleistung @ 2, 4, 6, 8 bar / air flow rate @ 2, 4, 6, 8 bar	80, 65, 50, 30 l/min	150, 120, 90, 70 l/min	250, 200, 160, 140 l/min
Schalleistungspegel / sound power level	78 dB(A)	78 dB(A)	80 dB(A)
Schalldruckpegel / sound pressure level	57,1 dB(A)	57,1 dB(A)	59,2 dB(A)
Verpackung / packaging	580x255x590 mm	785x325x660 mm	1120x410x730 mm
Gewicht / weight	21/23 kg	40/45 kg	70/87 kg

### ZUBEHÖR | ACCESSORIES

Kompressorzubehör 5-teilig / air tool set 5pcs	ZI-COMZUB5
Kompressorzubehör 11-teilig / air tool set 11pcs	ZI-COMZUB11



Kessel- & Ausgangsdruck  
vessel & output pressure



ölfreie Pumpe  
oil-free pump



ZI-COM24SI

0,75 kW	24 l
max. 8 bar	21 kg
ölfrei oil-free	SILENT



ZI-COM50SI

1,5 kW	50 l
max. 8 bar	40 kg
ölfrei oil-free	SILENT



ZI-COM90SI

2,25 kW	90 l
max. 8 bar	70 kg
ölfrei oil-free	SILENT





**ZI-COM24E**

**1,1 kW**

**24 l**

**max. 8 bar**

**20,5 kg**

**ZI-COM24E | ZI-COM50E**

**KOMPRESSOR**

**COMPRESSOR**

- 1-Zylinder-Kompressor mit Anlaufentlastung und Motorschutz
- ölgeschmierter Kompressor mit Schnellkupplung
- 2 übersichtliche Manometer für Kessel- und Arbeitsdruck
- Entwässerungsventil im Kesselboden
- Fahrgestell mit stabilem Schubbügel

- 1-cylinder air compressor with start discharge and motor protection
- oil lubricated compressor with quick connect coupling
- 2 clear manometers for tank and working pressure
- drain valve at tank bottom
- chassis with stable push bar

**TECHNISCHE DATEN | TECHNICAL DATA**

	ZI-COM24E	ZI-COM50E
EAN	9120039232638	9120039232645
Motorleistung / motor power	1,1 kW	1,1 kW
Drehzahl / speed	2850 min <sup>-1</sup>	2850 min <sup>-1</sup>
Spannung / voltage	230 V / 50 Hz	230 V / 50 Hz
Kesselvolumen / tank capacity	24 l	50 l
Dauer Kesselfüllung / tank filling duration	110 s	190 s
Betriebsdruck / working pressure	max. 8 bar	max. 8 bar
Ansaugleistung / air power	165 l/min	165 l/min
Luftleistung @ 2, 4, 6, 8 bar / air flow rate @ 2, 4, 6, 8 bar	85, 75, 65 35 l/min	85, 75, 65 35 l/min
Schalleistungspegel / sound power level	97 dB(A)	97 dB(A)
Schalldruckpegel / sound pressure level	73,4 dB(A)	73,4 dB(A)
Verpackung / packaging	560x250x550 mm	775x315x625 mm
Gewicht / weight	20,5/22 kg	26,5/28,5 kg

**ZUBEHÖR | ACCESSORIES**

Kompressorzubehör 5-teilig / air tool set 5pcs	ZI-COMZUB5
Kompressorzubehör 11-teilig / air tool set 11pcs	ZI-COMZUB11



**ZI-COM50E**

**1,1 kW**

**50 l**

**max. 8 bar**

**26,5 kg**

**ZI-COM50-10**

**KOMPRESSOR**

**COMPRESSOR**

- fahrbarer, ölfreier 1-Zylinder-Kompressor
- besonders wartungsarm
- vertikaler Kessel ist platzsparend
- für den Einsatz in fast allen Druckluftanwendungen - geeignet zum Lackieren, Klammern, Sprühen und Aufblasen von Bällen / Reifen

- mobile, oil-free 1-cylinder compressor
- very low maintenance
- vertical boiler is space-saving
- suitable for use in almost all compressed air applications like painting, stapling, spraying and inflating balls / tires

**TECHNISCHE DATEN | TECHNICAL DATA**

EAN	9120039232935
Motorleistung / motor power	1,5 kW
Drehzahl / speed	4000 min <sup>-1</sup>
Spannung / voltage	230 V / 50 Hz
Kesselvolumen / tank capacity	50 l
Dauer Kesselfüllung / tank filling duration	298 s
Betriebsdruck / working pressure	max. 10 bar
Ansaugleistung / air power	240 l/min
Schalleistungspegel / sound power level	97 dB(A)
Schalldruckpegel / sound pressure level	83 dB(A)
Verpackung / packaging	765x370x725 mm
Gewicht / weight	23/25 kg

**ZUBEHÖR | ACCESSORIES**

Kompressorzubehör 5-teilig / air tool set 5pcs	ZI-COMZUB5
Kompressorzubehör 11-teilig / air tool set 11pcs	ZI-COMZUB11

**1,5 kW** **50 l** **max. 10 bar** **23 kg** **ölfrei oil-free**



**ZI-COM50-2V510E**

**KOMPRESSOR 10 BAR**

**AIR COMPRESSOR 10 BAR**

- 2-Zylinder-Kompressor mit Anlaufentlastung und Motorschutz
- ölgeschmierter Kompressor mit 2x Schnellkupplung
- 2 übersichtliche Manometer für Kessel- und Arbeitsdruck
- Entwässerungsventil im Kesselboden
- Fahrgestell mit stabilem Schubbügel

- 2-cylinder air compressor with start discharge and motor protection
- oil lubricated compressor with 2 quick couples
- 2 clear manometers for tank and working pressure
- drain valve at tank bottom
- chassis with stable push bar

**TECHNISCHE DATEN | TECHNICAL DATA**

EAN	9120039233123
Motorleistung / motor power	2,2 kW
Drehzahl / speed	2850 min <sup>-1</sup>
Spannung / voltage	230 V / 50 Hz
Kesselvolumen / tank capacity	50 l
Dauer Kesselfüllung / tank filling duration	200 s
Betriebsdruck / working pressure	max. 10 bar
Ansaugleistung / air power	412 l/min
Luftleistung @ 2, 4, 6, 8, 10 bar / air flow rate @ 2, 4, 6, 8, 10 bar	230, 200, 190, 170, 150 l/min
Schalleistungspegel / sound power level	97 dB(A)
Schalldruckpegel / sound pressure level	75 dB(A)
Verpackung / packaging	765x370x725 mm
Gewicht / weight	42/45 kg

**ZUBEHÖR | ACCESSORIES**

Kompressorzubehör 5-teilig / air tool set 5pcs	ZI-COMZUB5
Kompressorzubehör 11-teilig / air tool set 11pcs	ZI-COMZUB11

**2,2 kW** **90 l** **max. 10 bar** **42 kg**



**IM LIEFERUMFANG  
INCLUDED IN DELIVERY**

Luftblaspistole air blow gun

Farbspritzpistole spray gun

Sprühpistole atomizer

Reifenfüllmessgerät tire inflator

Spiralschlauch spiral air hose

**ZI-COM90-10**

**KOMPRESSOR**

**COMPRESSOR**

**NEU  
NEW**

- riemenbetriebener, ölgeschmierter Kompressor
- 2 übersichtliche Manometer für Kessel- und Arbeitsdruck
- 2x Schnellkupplung für eine Vielzahl von Druckluftwerkzeugen
- zum Betreiben verschiedenster pneumatischer Werkzeuge mit bereits hohem Luftbedarf

- belt-driven, oil lubricated compressor
- 2 clear manometers for tank and working pressure
- 2x quick connect coupling for a variety of pneumatic tools
- suitable for operating a wide range of pneumatic tools with high air requirements

**TECHNISCHE DATEN | TECHNICAL DATA**

EAN	9120039235189
Motorleistung / motor power	2,2 kW
Drehzahl / speed	2850 min <sup>-1</sup>
Spannung / voltage	230 V / 50 Hz
Kesselvolumen / tank capacity	90 l
Dauer Kesselfüllung / tank filling duration	206 s
Betriebsdruck / working pressure	max. 10 bar
Ansaugleistung / air power	354 l/min
Luftleistung @ 2, 4, 6, 8, 10 bar / air flow rate @ 2, 4, 6, 8, 10 bar	210, 200, 185, 170, 150 l/min
Schalleistungspegel / sound power level	72,1 dB(A)
Schalldruckpegel / sound pressure level	97 dB(A)
Verpackung / packaging	450x147x348 mm
Gewicht / weight	67/75 kg

**ZUBEHÖR | ACCESSORIES**

Kompressorzubehör 5-teilig / air tool set 5pcs	ZI-COMZUB5
Kompressorzubehör 11-teilig / air tool set 11pcs	ZI-COMZUB11

**2,2 kW** **90 l** **max. 10 bar** **67 kg**







### ZI-COM100-2V5 KOMPRESSOR COMPRESSOR

- 2-Zylinder-Kompressor mit Anlaufentlastung und Motorschutz
- ölgeschmierter Kompressor mit 2x Schnellkupplung
- 2 übersichtliche Manometer für Kessel- und Arbeitsdruck
- Entwässerungsventil im Kesselboden
- Fahrgestell mit stabilem Schubbügel
- 2-cylinder compressor with start discharge and motor protection
- oil lubricated compressor with 2 quick couples
- 2 manometers for vessel and working pressure
- drain valve at the bottom of the vessel
- chassis with stable push bar

#### TECHNISCHE DATEN | TECHNICAL DATA

EAN	9120039234243
Motorleistung / motor power	2,2 kW
Drehzahl / speed	2850 min <sup>-1</sup>
Spannung / voltage	230 V / 50 Hz
Kesselvolumen / tank capacity	97 l
Dauer Kesselfüllung / tank filling duration	196 s
Betriebsdruck / working pressure	max. 8 bar
Ansaugleistung / air power	392 l/min
Luftleistung @ 2, 4, 6, 8 bar / air flow rate @ 2, 4, 6, 8 bar	255, 215, 176, 137 l/min
Schalleistungspegel / sound power level	96 dB(A)
Schalldruckpegel / sound pressure level	76 dB(A)
Verpackung / packaging	1080x380x800 mm
Gewicht / weight	54/58 kg

#### ZUBEHÖR | ACCESSORIES

Kompressorzubehör 5-teilig / air tool set 5pcs	ZI-COMZUB5
Kompressorzubehör 11-teilig / air tool set 11pcs	ZI-COMZUB11

2,2 kW

97 l

max. 8 bar

54 kg



### ZI-COM150-10

2,2 kW

150 l

max. 10 bar

82 kg



### ZI-COM150-10 | ZI-COM200-10 KOMPRESSOR COMPRESSOR

- riemenbetrieben
- für den professionellen Einsatz in Lackierbetrieben und zum Betreiben verschiedenster, pneumatischer Werkzeuge
- einphasig mit 230V - passt somit in jede Werkstatt
- 2 Manometer für Kessel- und Arbeitsdruck
- 2 Schnellanschlüsse
- belt-driven
- for professional use in paint shops and for operating various pneumatic tools
- single-phase with 230V - fits into every workshop
- 2 manometers for boiler and working pressure
- 2 quick connectors

#### TECHNISCHE DATEN | TECHNICAL DATA

	ZI-COM150-10	ZI-COM200-10
EAN	9120039234069	9120039232942
Motorleistung / motor power	2,2 kW	2,2 kW
Drehzahl / speed	2850 min <sup>-1</sup>	2850 min <sup>-1</sup>
Spannung / voltage	230 V / 50 Hz	230 V / 50 Hz
Kesselvolumen / tank capacity	150 l	200 l
Dauer Kesselfüllung / tank filling duration	210 s	250 s
Betriebsdruck / working pressure	max. 10 bar	max. 10 bar
Ansaugleistung / air power	356 l/min	356 l/min
Luftleistung @ 2, 4, 6, 8, 10 bar / air flow rate @ 2, 4, 6, 8, 10 bar	210, 200, 185, 170, 150 l/min	210, 200, 185, 170, 150 l/min
Schalleistungspegel / sound power level	97 dB(A)	97 dB(A)
Schalldruckpegel / sound pressure level	73,5 dB(A)	73,5 dB(A)
Verpackung / packaging	1300x440x950 mm	1350x480x980 mm
Gewicht / weight	82/102,5 kg	105,5/130 kg

#### ZUBEHÖR | ACCESSORIES

Kompressorzubehör 5-teilig / air tool set 5pcs	ZI-COMZUB5
Kompressorzubehör 11-teilig / air tool set 11pcs	ZI-COMZUB11

### ZI-COM200-10

2,2 kW

200 l

max. 10 bar

105,5 kg

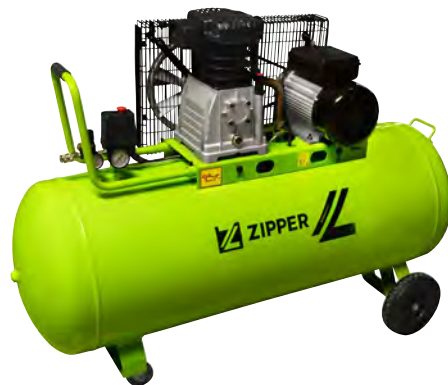

### ZI-COM2-8 KOFFERKOMPRESSOR COMPACT AIR COMPRESSOR

- mobiler, ölfreier Kompressor
- einfacher Transport dank kompakter Bauweise
- integriertes Fach zum einfachen Verstauen des Zubehörs
- mobile, oil-free compressor
- easy transport thanks to compact design
- integrated compartment for easy storage of accessories

#### TECHNISCHE DATEN | TECHNICAL DATA

EAN	9120039233079
Motorleistung / motor power	1,1 kW
Drehzahl / speed	3750 min <sup>-1</sup>
Spannung / voltage	230 V / 50 Hz
Betriebsdruck / working pressure	max. 8 bar
Ansaugleistung / air power	180 l/min
Schalleistungspegel / sound power level	97 dB(A)
Schalldruckpegel / sound pressure level	75 dB(A)
Verpackung / packaging	450x147x348 mm
Gewicht / weight	5,5/6 kg

#### ZUBEHÖR | ACCESSORIES

Kompressorzubehör 5-teilig / air tool set 5pcs	ZI-COMZUB5
Kompressorzubehör 11-teilig / air tool set 11pcs	ZI-COMZUB11



1,1 kW

max. 8 bar

5,5 kg

ölfrei  
oil-free

### ZI-LPE20-AKKU AKKU LUFTPUMPE CORDLESS INFLATOR

- bläst ca. zwei Autoreifen mit einer AKKU-Ladung auf
- inkl. 3 Adapter (konisch, Ball, Fahrrad)
- inkl. Zigarettanzünder
- puffs two car tires with a battery charge
- incl. three adaptors (tapered, ball, bicycle)
- incl. adapter for cigarette lighter

#### TECHNISCHE DATEN | TECHNICAL DATA

EAN	9120039233628
Akkuspannung / battery voltage	18 V / 1,3 Ah
Betriebsdruck / working pressure	6,8 bar
Ladezeit / charging time	3-5 h
Verpackung / packaging	210x90x250 mm
Gewicht / weight	2/2,2 kg

18 V  
Li-Ionen-Akku  
Li-ion battery

verschiedene Adapter  
various adapters



### AKKU BATTERY



#### IM LIEFERUMFANG INCLUDED IN DELIVERY

Zigarettanzünder  
cigarette lighter

3 Adapter:  
konisch, Ball, Fahrrad  
3 adapters:  
tapered, ball, bicycle

### ZI-COMZUB5 KOMPRESSORZUBEHÖR AIR TOOL SET

- (1) Farbspritzpistole
- (2) Spiralschlauch 5 m
- (3) Luftblaspistole
- (4) Reifenfüllmessgerät
- (5) Sprühpistole
- (1) spray gun
- (2) spiral air hose 5 m
- (3) air blow gun
- (4) tyre inflator
- (5) atomizer

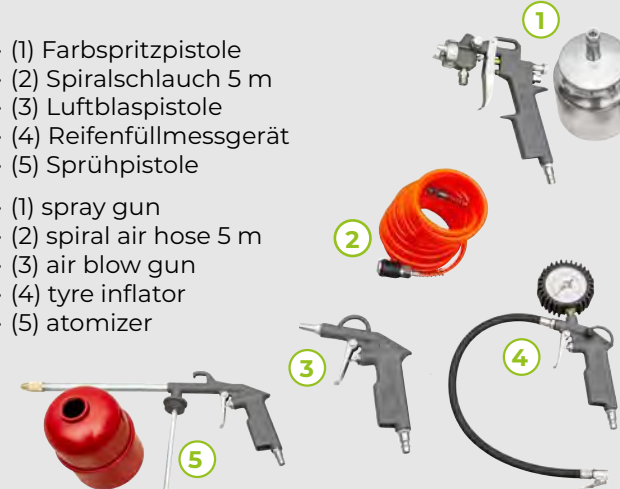

### ZI-COMZUB11 KOMPRESSORZUBEHÖR AIR TOOL SET

- (1) Spiralschlauch
- (2) Luftblaspistole
- (3) Reifenfüllmessgerät
- (4) diverse Aufsätze
- (1) spiral air hose
- (2) air blow gun
- (3) tyre inflator
- (4) various essays





# HOCHDRUCKREINIGER HIGH PRESSURE CLEANER

Die leistungsstarken Hochdruckreiniger von ZIPPER sind ideal für den Einsatz rund um Haus, Hof und Garten. Sie sind ausgestattet mit einer Schlauchtrommel und verschiedenen Düsen, je nach Anwendungsbereich.

The powerful high-pressure cleaners from ZIPPER are ideal for use around the house, yard and garden. They are equipped with a hose reel and various nozzles, depending on the area of application.



ZI-HDR165

2,2 kW  
Kohlebürsten-Motor  
carbon brush motor

KG 13,3 kg

✓ verschiedene Düsen  
different nozzles

ZI-HDR195

2,3 kW  
Kohlebürsten-Motor  
carbon brush motor

KG 22 kg

✓ 5-teiliges Aufsatzset  
5 pcs adapter set

## IM LIEFERUMFANG (ZI-HDR195) INCLUDED IN DELIVERY (ZI-HDR195)



0°  
max. Druck  
max. pressure



15°  
Ziegel, Beton  
brick, concrete



25°  
Lack, Holz  
paint, wood



40°  
Fenster  
windows



Reinigungsmittel  
detergent

## IM LIEFERUMFANG (ZI-HDR165) INCLUDED IN DELIVERY (ZI-HDR165)



Standarddüse  
normal nozzle



Reinigungs-  
mitteldüse  
detergent nozzle

## IM LIEFERUMFANG (BEIDE) INCLUDED IN DELIVERY (BOTH)



Hochdruckdüse  
turbo nozzle



Terrassen-/  
Flächenreiniger  
patio cleaner

NEU  
NEW

## ZI-HDR165 | ZI-HDR195 HOCHDRUCKREINIGER HIGH PRESSURE CLEANER

Elektro  
electric

- Trommel mit Kurbel zum Aufrollen des Schlauches
- Reinigungsmittelbehälter
- Schlauchkupplung am Geräteeinlass
- 7,9 m Hochdruckschlauch und 4,9 m Elektrokabellänge
- inkl. Terrassen- / Flächenreiniger und Turbodüse
- **ZI-HDR165:** Lanze mit Standarddüse und Reinigungsmitteldüse
- **ZI-HDR195:** Stahllanze mit 5 Düsen
- reel with crank for rolling up the high-pressure hose
- detergent container
- hose coupling at the machine inlet
- 7.9 m high pressure hose and 4.9 m electric cable length
- incl. terrace / surface cleaner and turbo nozzle
- **ZI-HDR165:** lance with standard nozzle and cleaning agent nozzle
- **ZI-HDR195:** steel lance with 5 nozzles

### TECHNISCHE DATEN | TECHNICAL DATA

	ZI-HDR165	ZI-HDR195
EAN	9120039234793	9120039234809
Motorleistung / motor power	2,2 kW	2,3 kW
Spannung / voltage	230 V / 50 Hz	230 V / 50 Hz
max. Druck / max. pressure	165 bar	195 bar
Durchflussmenge / flow rate	5,8 l/min	6,5 l/min
Eingangstemperatur / input temperature	5 - 60 °C	5 - 60 °C
Schalleistungspegel / sound power level	98 dB(A)	90 dB(A)
Schalldruckpegel / sound pressure level	81 dB(A)	73 dB(A)
Verpackung / packaging	375x360x922 mm	375x360x922 mm
Gewicht / weight	13,3 / 14,5 kg	22 / 23,2 kg

## ZI-BHDR180 BENZIN-HOCHDRUCKREINIGER GASOLINE HIGH PRESSURE CLEANER

NEU  
NEW

- perfekt geeignet zum Reinigen von Fliesen, Autos, Fassaden und mehr
- leistungsstarker 4-Takt-Motor
- große Räder für einfachen Transport
- einfacher Wechsel der Düsen dank Schnellkupplung
- Hochdruckschlauch: 8 m; Innen-Ø 6,3 mm
- Wassereingangsschlauch: 2 m
- inkl. 4-teiliges Farbdüsenet
- perfectly suitable for cleaning tiles, cars, facades and more
- powerful 4-stroke engine
- large wheels for easy transport
- easy change of nozzles thanks to quick coupling
- high-pressure hose: 8 m and inner-Ø 6,3 mm
- inlet-hose-length: 2 m
- incl. 4-piece color nozzle set

### TECHNISCHE DATEN | TECHNICAL DATA

EAN	9120039235486
Motortyp / engine type	1-Zylinder 4-Takt / 1-cylinder 4-stroke
Motorleistung / motor power	4,5 kW
Hubraum / displacement	223 ccm
Kraftstoff / fuel type	ROZ95
Tankkapazität / fuel capacity	3 l
max. Druck / max. pressure	220 bar
Durchflussmenge / flow rate	8,5 l/min
Eingangstemperatur / input temperature	5 - 60 °C
Schalleistungspegel / sound power level	109 dB(A)
Schalldruckpegel / sound pressure level	93 dB(A)
Verpackung / packaging	570x450x535 mm
Gewicht / weight	26/32 kg

4,5 kW

ROZ 95

KG 26 kg

✓ 4 verschiedene Aufsätze  
4 different adapters



einfacher Transport  
easy transport



Seilzugstarter  
recoil-starter

Seifentank  
soap tank

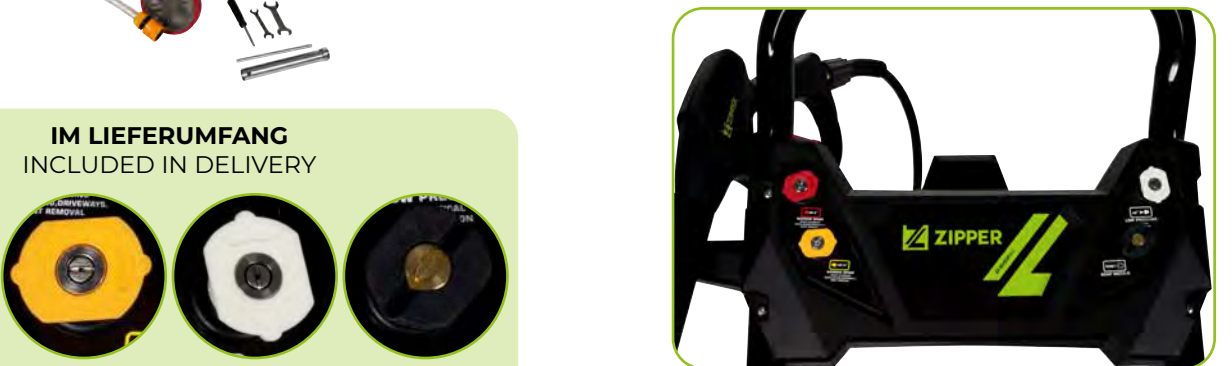

## IM LIEFERUMFANG INCLUDED IN DELIVERY



0°  
max. Druck  
max. pressure



15°  
Ziegel, Beton  
brick, concrete

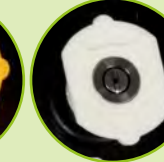

40°  
Fenster  
windows



Reinigungsmittel  
detergent

Panel mit 4-teiligem Farbdüsenet  
panel with 4-piece color nozzle set



**Alles für Ihre Werkstatt!**  
Entdecken Sie Maschinen zur Reifenmontage sowie Ständerbohrmaschinen und praktische Helfer wie Montagehocker. Außerdem bieten Werkstattwagen und -boxen mehr Ordnung und Stauraum. Statten Sie sich jetzt aus und bringen Sie Ihre Werkstatt auf das nächste Level!

Everything for your workshop!  
Discover machines for tire mounting as well as drill presses and practical helpers such as mechanic seats. In addition, workshop trolleys and boxes offer more order and storage space. Equip yourself now and take your workshop to the next level!



**ZI-RMM94H | ZI-RMM95**  
**REIFENMONTIERMASCHINE**  
TYRE CHANGER

- einfache Bedienung, robuste Technik
- selbstzentrierendes 4-Spann-Klauen-System
- Spannungsbereich für PKW und Kleintransporter, optionaler Aufsatz für Motorräder
- Kunststoffgleiter zum Schutz der Felgen
- **ZI-RMM94H:**
  - Montagekopf nach hinten schwenkbar
  - speziell für Alufelgen und Niederquerschnittfelgen
- easy handling, robust technology
- self-centred 4-jaw clamping system out of special steel
- clamping for cars and vans; optional adapter for motorcycles
- plastic glides ensure protection of the rims
- **ZI-RMM94H:**
  - mounting head tiltable sideways
  - for aluminium rims and low profile wheels

**TECHNISCHE DATEN | TECHNICAL DATA**

	ZI-RMM94H	ZI-RMM95
EAN	230V: 9120039230313 400V: 9120039230306	9120039239101
Motorleistung / motor power	230V: 1,1 kW 400V: 0,75 kW	1,1 kW
Spannung / voltage	230 V / 400 V	230 V / 50 Hz
Druckluftanschluss / compressed air outlet	8-10 bar	8-10 bar
Abdruckkraft / rim clamping force	2500 kg	2500 kg
Felgendurchmesser / rim diameter	10-22"	10-22"
Felgenbreite / rim width	3-14"	3-12"
max. Raddurchmesser / max. tire diameter	990 mm	960 mm
Verpackung / packaging	1150x1030x1000 mm	970x770x950 mm
Gewicht / weight	230 / 260 kg	180 / 200 kg

**ZUBEHÖR | ACCESSORIES**

Motorradaufsatz-Set/ 4 stk. / motorcycle adapter set	RMM95MA
--	---------

**ZI-RMM94H**

 230V: 1,1 kW  
400V: 0,75 kW

 Rad / Felge  
tire / rim  
990 mm / 10-22"

 230 kg

 **Reifenfüller**  
tire inflator



**ZI-RMM95**

 1,1 kW

 Rad / Felge  
tire / rim  
960 mm / 10-22"

 180 kg

 **Reifenfüller**  
tire inflator

**ZI-RWM990 | ZI-RWM827-LCD**  
**REIFENWUCHTMASCHINE**  
WHEEL BALANCER

**NEU**  
**NEW**

- Selbstdiagnose- Funktionen
- Selbstkalibrierfunktion für genaue Ergebnisse
- LCD-Display (ZI-RWM827-LCD)
- **6 Wuchtmodi ZI-RWM990:**
  - Wuchten von Stahlfelgen
  - ALU1/2/3 und Alu-S Modus
  - statisch Wuchten
- **9 Wuchtmodi ZI-RWM827-LCD:**
  - 7 ALU-Programme
  - statische und dynamische Wuchtfunktion
- self-diagnostic function
- self-calibration function for accurate results
- LCD display (ZI-RWM827-LCD)
- **6 balancing modes ZI-RWM990:**
  - balancing of steel rims
  - ALU1/2/3 and Alu-S mode
  - static balancing
- **9 balancing modes ZI-RWM827-LCD:**
  - 7 ALU programs
  - static and dynamic balancing function

**TECHNISCHE DATEN | TECHNICAL DATA**

	ZI-RWM990	ZI-RWM827-LCD
EAN	9120039235509	9120039235516
Motorleistung / motor power	220 W	220 W
Spannung / voltage	230 V / 50 Hz	230 V / 50 Hz
Felgendurchmesser / rim diameter	10-24"	10-24"
Felgenbreite / rim width	1.5-17"	1.5-17"
max. Radgewicht / max. tire weight	65 kg	65 kg
Messtoleranz / balancing accuracy	+/- 1 g	+/- 1 g
Verpackung / packaging	900x560x1150 mm	970x750x1150 mm
Gewicht / weight	82/97 kg	91/111 kg

**ZI-RWM990**

 220 W

 Felge  
rim  
10-24"

 82 kg



**ZI-RWM827-LCD**

 220 W

 Felge  
rim  
10-24"

 91 kg







ZI-KSS1650



✓ verstellbare Werkstückauflagen  
adjustable workpiece supports



ZI-KSS1650 | ZI-KSS1945

**KAPPSÄGENSTÄNDER**

MITRE SAW STAND

- für Kapp- & Dekupiersägen sowie Tischbohrmaschinen
- kompaktes Design ermöglicht einfachen Transport und platzsparende Lagerung
- beide Unterstützungsrollen individuell höhenverstellbar
- for various mitre saws, scroll saws, table drill presses etc.
- compact design enables easy transport and storage
- both work piece support wheels are individually height adjustable

**TECHNISCHE DATEN | TECHNICAL DATA**

	ZI-KSS1650	ZI-KSS1945
EAN	9120039233659	9120039233666
max. Nutzlast / max. payload	150 kg	150 kg
Produktmaße (LxBxH) / product dimensions (LxWxH)	1000-1650 x 580 x 810-910 mm	935-1945 x 545 x 805-915 mm
Verpackung / packaging	1070x265x185 mm	910x250x150 mm
Gewicht / weight	12,3/13,5 kg	9,8/10,8 kg



ZI-KSS1945



✓ verstellbare Werkstückauflagen  
adjustable workpiece supports



ZI-STB13T



✓ Bohrtiefenanschlag  
drill depth stop

ZI-STB13T | ZI-STB16T

**STÄNDERBOHRMASCHINE**

DRILL PRESS

- flexibler Einsatz durch geringes Eigengewicht
- geringer Platzbedarf
- wegklappbare Bohrfutterabdeckung aus Acrylglas
- solide Grundplatte für gute Standsicherheit
- praktischer Dreiarmhebel mit Bohrtiefenskalierung
- Bohrtiefenanschlag
- flexible use due to low weight
- small space requirement
- foldable drill-chuck cover made of acrylic glass
- solid base plate for good stability
- practical three armbar with drill depth scaling
- drill depth stop

**TECHNISCHE DATEN | TECHNICAL DATA**

	ZI-STB13T	ZI-STB16T
EAN	9120039233550	912003923567
Motorleistung / motor power	400 W S2 (15min)	630 W S2 (15min)
Spannung / voltage	230 V / 50 Hz	230 V / 50 Hz
Ausladung / outreach	104 mm	126 mm
Bohrleistung / drilling performance	1,5-13 mm	3-16 mm
Bohrspindeldrehzahl / drilling spindle speed	420-2700 min <sup>-1</sup> (9)	420-2700 min <sup>-1</sup> (12)
max. Abstand Spindel-Tisch / max. distance spindle-table	220 mm	410 mm
Abstand Spindel-Bodenplatte / distance spindle-base	302 mm	525 mm
Tischgröße / table size	165x162 mm	195x195 mm
Spindelhub / spindle stroke	50 mm	60 mm
Bodenplattengröße / base size	295x190 mm	343x213 mm
Schalleistungspegel / sound power level	82 dB(A)	80 dB(A)
Verpackung / packaging	454x386x245 mm	710x440x260 mm
Gewicht / weight	10,5/12,5 kg	20/22 kg



ZI-STB16T



✓ Bohrtiefenanschlag  
drill depth stop

ZI-WKB91 | ZI-WKB121

**WERKZEUGBOX**

TOOLBOX

**NEU  
NEW**

- aus Metall und pulverbeschichteter Lackierung
- perfekt für die Aufbewahrung von Werkzeug / Ausrüstung
- transportierbar mittels Stapler / Hubwagen oder händisch dank robuster Handgriffe
- Vorrichtung für Vorhängeschloss
- made of metal and powder-coated paint
- perfect for storing tools / equipment
- can be transported by forklift / pallet truck or manually thanks to robust handles
- device for padlock

**TECHNISCHE DATEN | TECHNICAL DATA**

	ZI-WKB91	ZI-WKB121
EAN	9120039235301	9120039235318
max. Nutzlast (innen / Deckel) / max. payload (inside / cover)	200 / 300 kg	200 / 300 kg
Stauraummaße (LxBxH) / storage space dimensions (LxWxH)	820x315x390 mm	1130x500x560 mm
Produktmaße (LxBxH) / product dimensions (LxWxH)	910x430x560 mm	1215x610x695 mm
Gasdruckfeder / gas spring	1	2
Verpackung / packaging	920x450x580 mm	1230x625x720 mm
Gewicht / weight	33,5/34,5	56/58,5

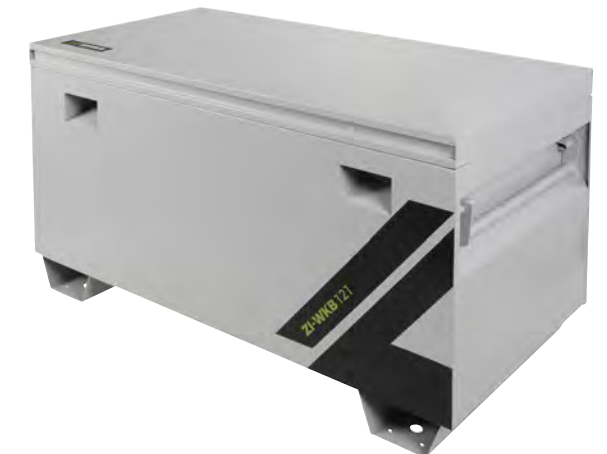

ZI-WKB91



ZI-WKB121

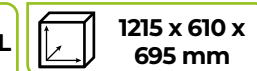



NEU  
NEW



**ZI-WKS165**  
**WERKSTATTSESSEL**  
WORKSHOP STOOL

- komfortable Sitzfläche
- einfach zu montieren
- robuster Stahlrohrrahmen
- über Hebel höhenverstellbar
- maximale Belastung von 150 kg
- comfortable seat
- easy to assemble
- robust tubular steel frame
- height-adjustable via lever
- max. load of 150 kg

**TECHNISCHE DATEN | TECHNICAL DATA**

EAN	9120039235325
max. Nutzlast / max. payload	150 kg
Sitzhöhe (einstellbar) / seat height (adjustable)	570 - 720 mm
Rohrmaterial / tube material	Eisen / iron
Rohrdimension / tube dimension	1,5 x Ø 25 mm
Produktmaße (LxBxH) / product dimensions (LxWxH)	400x400x750-890 mm
Verpackung / packaging	405x395x315 mm
Gewicht / weight	5,6/6,5 kg

**Sitzhöhe**  
seat height  
570-720 mm
 **max.**  
150 kg
 **KG** 5,6 kg

**ZI-WS9F**  
**WERKSTATTWAGEN MIT 9 SCHUBFÄCHERN**  
WORKSHOP TROLLEY WITH 9 DRAWERS

- geschweißte Stahlkonstruktion
- kugelgelagerte Vollauszug-Schubladenführungen mit sicherem Schubladenhaltesystem
- Schwerlast-Rollen (2 davon schwenkbar und mit Bremse)
- Holz-Arbeitsplatte
- welded steel construction
- full extension ball bearing drawer slides with secure drawer retention system
- heavy-duty castors (2 of them swiveling and with brake)
- wood work surface

**TECHNISCHE DATEN | TECHNICAL DATA**

EAN	9120039234205
Tischgröße / table size	1168x454 mm
max. Nutzlast / max. payload	540 kg
Schubladengröße / drawer size	(1 x) 1055x358x88 mm (4 x) 495x385x68 mm (2 x) 495x385x76 mm (2 x) 495x385x222 mm
max. Nutzlast Schublade / max. payload drawer	(7 x) 45 kg (2 x) 90 kg
Produktmaße (LxBxH) / product dimensions (LxWxH)	1250x545x945 mm
Dimension Rollen / dimension castors	Ø127x51 mm
Verpackung / packaging	1180x457x860 mm
Gewicht / weight	64/73 kg

**max.**  
540 kg
 **1250 x 545 x**  
945 mm
 **KG** 64 kg



**MOBILE HELFER**  
MOBILE ASSISTANTS

- **ZI-MHKW5:**
  - inkl. Wassereimer, Becherhalter und Ablagefächer
  - zusammenklappbar
- **ZI-MHKS3:**
  - inkl. 2 seitlichen Ablagefächern (je max. 5 kg)
  - inkl. 2 Schubladen
- **ZI-MHK2:**
  - inkl. 3 Ablagefächer unterhalb des Sitzes
- **ZI-MHKT4:**
  - 2 in 1 Montagehocker mit Trittstufe
  - Trittstufenhöhe: 466 mm
  - inkl. Ablagefach
- **ZI-MHRK40:**
  - 2 in 1 Montagehocker oder Rollbrett
- **ZI-MRB40:**
  - inkl. 2 Werkzeugablagen
  - Nackenstütze
  - Tragegriff
- **ZI-KRB1:**
  - Gummipolsterung
  - Tragegriff und Ablagefach

- **ZI-MHKW5:**
  - incl. water bucket, cup holder and storage compartments
  - foldable
- **ZI-MHKS3:**
  - incl. 2 side shelves (max. 5 kg each)
  - incl. 2 drawers
- **ZI-MHK2:**
  - incl. 3 tool trays under the seat
- **ZI-MHKT4:**
  - 2 in 1 mechanic seat and step
  - step height: 466 mm
  - incl. storage compartment
- **ZI-MHRK40:**
  - 2 in 1 mechanic seat or creeper
- **ZI-MRB40:**
  - incl. 2 tool trays
  - neck support
  - handle
- **ZI-KRB1:**
  - rubber cushions
  - handle and storage compartment

**ZI-MHRK40**



**110/180**  
kg
 **2 in 1**

**ZI-MRB40**



**Werkzeugablage**  
tool trays

**ZI-KRB1**



**100 kg**
**Gummipolsterung**  
rubber cushions

**TECHNISCHE DATEN | TECHNICAL DATA**

	ZI-MHKW5	ZI-MHKS3	ZI-MHK2	ZI-MHKT4	ZI-MHRK40	ZI-MRB40	ZI-KRB1
EAN	9120039234199	9120039234182	9120039230115	9120039234175	9120039230122	9120039230108	9120039230092
max. Nutzlast / max. payload	150 kg	150 kg	150 kg	136 kg	110 / 180 kg	-	100 kg
Wassereimer / water bucket	5l	-	-	-	-	-	-
Schubladengröße (klein/groß) / drawer size (small/big)	-	320x195x60 mm / 320x195x135 mm	-	-	-	-	-
max. Nutzlast Schublade (klein/groß) / max. payload drawer (small/big)	-	10 / 20 kg	-	-	-	-	-
Verpackung / packaging	445x420x365 mm	475x365x405 mm	430x390x110 mm	390x170x455 mm	1050x440x140 mm	1030x510x100 mm	525x265x100 mm
Gewicht / weight	10,5/11,5 kg	11,7/12,9 kg	3,6/4 kg	7,4/8,4 kg	6,8/7,8 kg	4,8/6 kg	1,7/2 kg

**ZI-MHKW5**



**150 kg**
**Wassereimer**  
water bucket

**ZI-MHKS3**



**150 kg**
**Schubladen**  
drawers

**ZI-MHK2**



**150 kg**
**3 Ablagefächer**  
3 tool trays

**ZI-MHKT4**



**136 kg**
**2 in 1**





**Blättern Sie durch unsere ZIPPER Gartengeräte! Hier finden Sie alles, was Sie zur Erhaltung Ihres Gartenparadieses brauchen - Häcksler, Rasenmäher, Heckenscheren und vieles mehr.**

Browse through our ZIPPER garden tools! Here you will find everything you need to maintain your garden paradise - shredders, lawn mowers, hedge trimmers and much more.



**Der Balkenmäher von ZIPPER ist ideal zum Mähen von hohem Gras, beispielsweise auf Weiden. Durch den starken 4-Takt-Motor und die Profiltreifen kann man auch Böschungen ohne Probleme bearbeiten.**

The ZIPPER scythe mower is ideal for mowing tall grass, such as on meadows. Thanks to the powerful 4-stroke engine and the profiled tires, you can also process slopes without any problems.

**ZI-BM870ECO**  
**BALKENMÄHER**  
SCYTHE MOWER

- perfekt geeignet zum Mähen auf unwegsamem Gelände mit hohem Gras
- kräftiger Motor mit Keilriemenantrieb
- Luftreifen mit Geländeprofil für eine besonders gute Bodenhaftung
- Mähbalken mit feststehender und beweglicher Klinge
- links-rechts beweglicher Balken für gute Boden Anpassung
- perfectly suitable for mowing on rough terrain with high grass
- strong motor with V-belt drive
- air tire with terrain profile for a particularly good soil adhesion
- cutting bar with fixed and moveable blade
- left-right moveable beam for better ground adjustment

**TECHNISCHE DATEN | TECHNICAL DATA**

EAN	9120039239088
Motortyp / engine type	1-Zylinder 4-Takt / 1-cylinder 4-stroke
Motorleistung / engine power	2,7 kW
Hubraum / displacement	159 ccm
Drehzahl / speed	3600 min <sup>-1</sup>
Kraftstoff / fuel type	ROZ95
max. Geschwindigkeit / max. speed	2,5 km/h
Tankkapazität / fuel capacity	3,2 l
Schnittbreite / cutting width	870 mm
Verpackung / packaging	860x570x580 mm
Gewicht / weight	55/61 kg

4-Takt 4 stroke 2,7 kW
 ROZ 95
 55 kg

✓ **Luftreifen**  
air tires



**kräftiger Motor**  
powerful motor

**870 mm**  
Schnittbreite  
cutting width

**Luftreifen mit Profil für Gelände**  
air tires with tread for off-road

**hochwertige Klinge**  
high quality blade







**Finden Sie den idealen Helfer für Ihren Garten!**  
**Die leistungsstarken ZIPPER Rasenmäher sind perfekt für jede Rasenfläche - ob eben oder mit Hanglage.**

Find the ideal helper for your garden!  
 The powerful ZIPPER lawn mowers are perfect for any lawn area - whether flat or with a slope.



- ZI-BRM52EST**  
**BENZINRASENMÄHER**  
 GASOLINE LAWN MOWER
- mit Radantrieb und großen Rädern - geeignet für Hanglage
  - kräftiger 4-Takt Motor
  - geschäumter Komfortgriff
  - 7-stufige Schnitthöhenverstellung für optimales Mähen
  - mit Seitenauswurf
  - E-Start für komfortables & schnelles Starten
  - with wheel drive and large wheels - also suitable for slopes
  - powerful 4-stroke engine
  - foamed comfort grip
  - 7-step cutting height adjustment for perfect mowing results
  - with side ejection
  - e-start for comfortable and quick starting

**TECHNISCHE DATEN | TECHNICAL DATA**

EAN	9120039233154
Motor Typ / engine type	1-Zylinder 4-Takt / 1-cylinder 4-stroke
Motorleistung / engine power	3 kW
Hubraum / displacement	173 ccm
Drehzahl / speed	2800 min <sup>-1</sup>
Kraftstoff / fuel type	ROZ95
Tankkapazität / fuel capacity	0,8 l
Schnittbreite / cutting width	520 mm
Schnitthöhe / cutting height	25-70 mm (7)
Grasfangkorb / basket	60 l
Verpackung / packaging	950x575x530 mm
Gewicht / weight	40/44 kg

**520 mm Schnittbreite**  
 520 mm cutting width



- ZI-BRM420 | ZI-BRM508**  
**BENZINRASENMÄHER**  
 GASOLINE LAWN MOWER
- mit Radantrieb und großen Rädern - geeignet für Hanglage
  - kräftiger 4-Takt Motor
  - geschäumter Komfortgriff
  - 6-stufige Schnitthöhenverstellung für optimales Mähen
  - **ZI-BRM508:**
    - mit Seitenauswurf
    - Bedienkonsole am Handgriff
  - with wheel drive and large wheels - also suitable for slopes
  - powerful 4-stroke engine
  - foamed comfort grip
  - 6-step cutting height adjustment for perfect mowing results
  - **ZI-BRM508:**
    - with side ejection
    - easy start thanks to control panel on the handle

**TECHNISCHE DATEN | TECHNICAL DATA**

	ZI-BRM420	ZI-BRM508
EAN	9120039233833	9120039233840
Motor Typ / engine type	1-Zylinder 4-Takt / 1-cylinder 4-stroke	1-Zylinder 4-Takt / 1-cylinder 4-stroke
Motorleistung / engine power	1,2 kW	3,6 kW
Hubraum / displacement	79,8 ccm	173 ccm
Drehzahl / speed	3000 min <sup>-1</sup>	2800 min <sup>-1</sup>
Kraftstoff / fuel type	ROZ95	ROZ95
Tankkapazität / fuel capacity	0,8 l	1 l
Schnittbreite / cutting width	420 mm	508 mm
Schnitthöhe / cutting height	25-75 mm (6)	25-75 mm (6)
Grasfangkorb / basket	45 l	65 l
Verpackung / packaging	720x520x440 mm	830x570x485 mm
Gewicht / weight	25,5/28,5 kg	39,5/42,5 kg







**Beseitigen Sie Unkraut und Gestrüpp mit den Motorsensen von ZIPPER! Drei verschiedene Aufsätze für einen großen Anwendungsbereich und tolle Ergebnisse!**

Get rid of weeds and scrub with the brush cutters from ZIPPER! Three different attachments for a wide range of applications and great results!



**Die ZIPPER Gartenpflege-Sets sind Multitalente für Ihren Garten - Grastrimmen, Heckschneiden und Entasten mit einem Gerät!**

The ZIPPER garden maintenance sets are all-rounders for your garden - grass trimming, hedge trimming and branch cutting all in one!



**Bediengriff**  
operating handle

**Seilzugstarter**  
recoil starter



**Schutzabdeckung mit Fadenmesser**  
safety cover with nylon cutter blade

**ZI-MOS145JAK**  
**MOTORSENSE**  
BRUSH CUTTER

- 2-Fadenkopf für Gras und Unkraut
- 3-Zahnblatt für dichtes Gestrüpp und Wildwuchs
- 8-Zahnblatt für Brennnessel, Schilf und hohes Gras
- Stopp-Schalter und Gasbetätigung am Handgriff
- 2-thread head for grass and weeds
- 3-tooth blade for thick brushwood and rank growth
- 8-tooth blade for nettles, reed and high grass
- stop switch and speed control on handle

TECHNISCHE DATEN   TECHNICAL DATA	
EAN	9120039233208
Motorleistung / engine power	1,45 kW
Hubraum / displacement	51,7 ccm
Drehzahl / speed	3000 min <sup>-1</sup>
Kraftstoff / fuel type	40:1
Tankkapazität / fuel capacity	1,2 l
Stange / pole	1500 mm / Ø 26 mm
max. Schnittbreite / max. cutting width	430 mm
Verpackung / packaging	COLLI 1: 330x250x330 mm COLLI 2: 1655x110x110 mm
Gewicht / weight	COLLI 1: 8,75/9,95 kg COLLI 2: 2,5/3,2 kg



video EN



**Schutzabdeckung mit Fadenmesser**  
safety cover with nylon cutter blade

**IM LIEFERUMFANG**  
INCLUDED IN DELIVERY

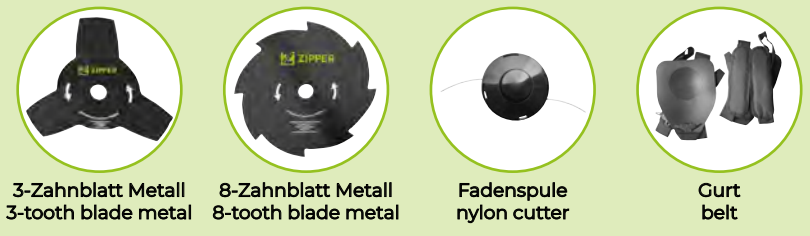

3-Zahnblatt Metall 3-tooth blade metal  
 8-Zahnblatt Metall 8-tooth blade metal  
 Fadenspule nylon cutter  
 Gurt belt

**OPTIONALES ZUBEHÖR**  
OPTIONAL ACCESSORIES



**ZI-FHPROFI**  
Forsthelm | forestry helmet

**ZI-GPS252 | ZI-GPS182J**  
**GARTENPFLEGE-SET**  
GARDEN MAINTENANCE SET

- 3 passende Aufsetzköpfe und Verlängerung inklusive
- luftgekühlter 1-Zylinder-2-Takt-Motor mit Fliehkraftkupplung
- inkl. Entaster, Trimmer (Fadenspule + 3-Zahn-Blatt), Heckschere
- incl. 3 fitting top heads and pole extension
- air cooled 1-cylinder 2-stroke engine with centrifugal clutch
- incl. pole pruner, brush-cutter (nylon-cutter + 3-tooth blade), hedge trimmer

TECHNISCHE DATEN   TECHNICAL DATA		
	ZI-GPS252	ZI-GPS182J
EAN	9120039234847	9120039233215
Motorleistung / engine power	1,45 kW	1,45 kW
Hubraum / displacement	51,7 ccm	51,7 ccm
Leerlaufdrehzahl / speed	3000 min <sup>-1</sup>	3000 min <sup>-1</sup>
max. Drehzahl / max. speed	10000 min <sup>-1</sup>	9200 min <sup>-1</sup>
Tankkapazität / fuel capacity	0,92 l	1,2 l
Kraftstoff / fuel type	40:1	40:1
Verpackung / packaging	1130x285x295 mm	1120x270x210 mm
Gewicht (Tank leer) / weight (empty tank)	5,2 kg	5,6 kg
<b>Motorsense / brush cutter</b>		
Schnittbreite Fadenspule / cutting width nylon cutter	225 mm	430 mm
max. Fadenlänge / max. thread length	4 m / Ø 2,4 mm	4 m / Ø 2,4 mm
Blattdurchmesser / blade diameter	Ø 255 x 1,4 mm	Ø 255 mm
<b>Heckschere / hedge trimmer</b>		
Schnittlänge / cutting length	400 mm	425 mm
Schnittgeschwindigkeit / cutting speed	1550 min <sup>-1</sup>	1550 min <sup>-1</sup>
Gewicht / weight	2,2 kg	2,2 kg
<b>Aststäge / branch saw</b>		
Schnittlänge / cutting length	254 mm	260 mm
Kettengeschwindigkeit / chain speed	20 m/s	20 m/s
Kettensägenöltank / chain oil tank capacity	125 ml	140 ml
Gewicht / weight	1,9 kg	1,1 kg

ZUBEHÖR   ACCESSORIES	
Forsthelm Profi / forestry helmet profi	ZI-FHPROFI



Heckschere hedge trimmer  
 Astsäge branch saw  
 Rasentrimmer trimmer  
 Motorsense brush cutter



**ZI-GPS182J**





**Die leistungsstarke Benzinheckenschere ist geeignet zum Nachschneiden von allen gängigen Hecken. Äste mit Durchmessern von bis zu 27 mm lassen sich ohne Probleme schneiden.**

The powerful gasoline hedge trimmer is suitable for trimming all common hedges. Branches with diameters of up to 27 mm can be cut without any problems.

### ZI-BHS2600 BENZINHECKENSCHERE GASOLINE HEDGETRIMMER

- einfache Bedienung durch geringes Eigengewicht
- luftgekühlter 1-Zylinder-2-Takt-Motor
- Seilzug-Starter
- Handschutz mit Schutzköchler
- easy handling due to light weight
- air cooled 1-cylinder-2-stroke engine
- recoil-starter
- hand protection with protective sheath

TECHNISCHE DATEN   TECHNICAL DATA	
EAN	9120039234830
Motorleistung / engine power	700 W
Hubraum / displacement	25,4 ccm
Drehzahl / speed	11500 min <sup>-1</sup>
Tankkapazität / fuel capacity	0,6 l
Kraftstoff / fuel type	40:1
Schwertlänge / sword length	780 mm
Schnittlänge / cutting length	600 mm
Schnittleistung / cutting performance	Ø 27 mm
Verpackung / packaging	1180x250x240 mm
Gewicht / weight	6,2 / 7,6 kg

ZUBEHÖR   ACCESSORIES	
Forsthelm Profi / forestry helmet profi	ZI-FHPROFI

2-Takt 2 stroke 700 W	600 mm	Ø max. 27 mm	KG 6,2 kg
-----------------------------	--------	-----------------	-----------



**Seilzugstarter**  
recoil starter



**Handschutz**  
hand guard



**780 mm Schwertlänge**  
sword length

**600 mm Schnittlänge**  
cutting length



**drehbarer Bedienhandgriff**  
rotatable operating handle



### ZI-BSF1500 BAUMSTUMPFRRÄSE STUMP GRINDER

- schnelles und einfaches Beseitigen der Baumstümpfe dank kraftvollem Motor und 8 Schneidezähnen
- perfekt geeignet für Sträucher im Garten oder Bäume bei der Forstarbeit
- schwenkbare Fräseinheit erleichtert Bedienung
- quick and easy removal of the tree stumps thanks to powerful motor and 8 incisors
- perfectly suitable for shrubs in the garden or trees during forestry work
- pivotable milling unit facilitates operation

TECHNISCHE DATEN   TECHNICAL DATA	
EAN	9120039235400
Motorleistung / engine power	9 kW
Hubraum / displacement	420 ccm
Drehzahl / speed	3600 min <sup>-1</sup>
Kraftstoff / fuel type	ROZ95
Tankkapazität / fuel capacity	6,5 l
max. Neigung / max. slope	15°
Frähöhe (über Boden) / cutting height (above ground)	600 mm
Frästiefe (unter Boden) / cutting depth (below ground)	235 mm
Fräserdurchmesser / milling cutter diameter	Ø 300 mm
Verpackung / packaging	1150x770x740 mm
Gewicht / weight	120/145 kg

ZUBEHÖR   ACCESSORIES	
Forsthelm Profi / forestry helmet profi	ZI-FHPROFI

9 kW	ROZ 95	max. 15°	KG 120 kg
8 Stück pieces	CRMO	max. 600 mm	max. 235 mm
max. Ø 300 mm			



**Seilzugstarter**  
recoil starter

**Fräseinheit schwenkbar**  
pivotable milling unit

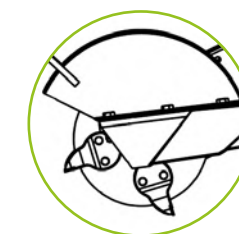

**sicherer Stand dank Bremse**  
secure stand thanks to brake



**Profilreifen für gute Bodenhaftung**  
tread tires for good traction



**Gummischutz**  
rubber protection



**NEU  
NEW**

**BAUMSTUMPFRRÄSE  
STUMP GRINDER**





Von kleinen Gartenhäckslern für Sträucher bis hin zu großen, leistungsstarken Häckslern für dicke Äste - bei ZIPPER finden Sie alles.

From small garden shredders for shrubs to large, powerful shredders for thick branches - you will find everything at ZIPPER.

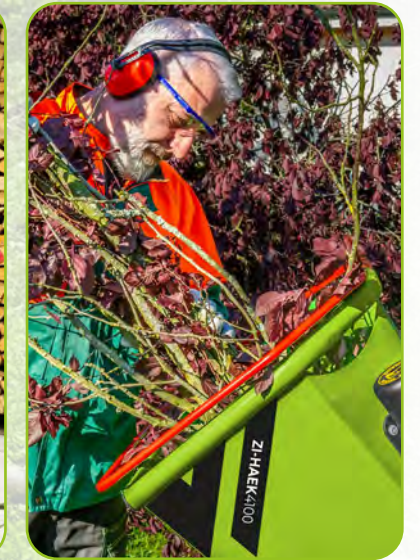

**ZI-GHAS2800 | ZI-HAEK2120 | ZI-HAEK2800-230 | ZI-HAEK4000**  
**HÄCKSLER**  
 SHREDDER

- Gartenhäcksler in ansprechendem Design
- mit geräuschem Elektromotor (ZI-GHAS2800, ZI-HAEK2800-230) oder leistungsstarkem 4-Takt-Motor (ZI-HAEK2120, ZI-HAEK4000)
- zerkleinert zuverlässig alle im Garten anfallenden Rohstoffe wie Sträucher, Äste oder sonstige Pflanzen
- inkl. Fahrwerk für leichten Transport
- garden shredders in an attractive design
- with low-noise electric motor (ZI-GHAS2800, ZI-HAEK2800-230) or powerful 4-stroke motor (ZI-HAEK2120, ZI-HAEK4000)
- reliably crushes all raw materials you can find in the garden such as shrubs, all sorts of branches or other plants
- incl. chassis for easy transport

**ZI-GHAS2800**



✓ **Auffangbehälter 60 l**  
collection box 60 l



**NEU**  
NEW



**ZI-HAEK2800-230**



✓ **Auffangsack 65 l**  
collecting bag 65 l

**NEU**  
NEW



**ZI-HAEK2120**



✓ **Auffangsack 65 l**  
collecting bag 65 l



**ZI-HAEK4000**



✓ **Seilzugstarter**  
recoil-starter

**ZI-HAEK4100 | ZI-HAEK11000 | ZI-HAEK15000**  
**HÄCKSLER**  
 SHREDDER

- Gartenhäcksler in ansprechendem Design
- mit leistungsstarkem 4-Takt-Motor
- zerkleinert zuverlässig alle im Garten anfallenden Rohstoffe wie Sträucher, Äste oder sonstige Pflanzen
- inkl. Fahrwerk für leichten Transport
- E-Start und verstellbarer Auswurf
- garden shredders in an attractive design
- with powerful 4-stroke motor
- reliably crushes all raw materials you can find in the garden such as shrubs, all sorts of branches or other plants
- incl. chassis for easy transport
- E-start and adjustable ejection



**ZI-HAEK4100**



✓ **Abdeckplane**  
canvas cover



**ZI-HAEK11000**



✓ **Anhängerkupplung**  
trailer hitch



**ZI-HAEK15000**



✓ **Anhängerkupplung**  
trailer hitch



**TECHNISCHE DATEN | TECHNICAL DATA**

	ZI-GHAS2800	ZI-HAEK2800-230	ZI-HAEK2120	ZI-HAEK4000
EAN	9120039231846	9120039235387	9120039235394	9120039233802
Motorleistung / engine power	2,4 kW	2,8 kW	4,1 kW	2,7 kW
Hubraum / displacement	-	-	196 ccm	159 ccm
max. Aststärke / max. branch thickness	Ø 44 mm	Ø 50 mm	Ø 50 mm	Ø 50 mm
Verpackung / packaging	600x387x455 mm	921x658x1047 mm	660x570x640 mm	1005x430x865 mm
Gewicht / weight	19,2/21,5 kg	48/52 kg	51/55 kg	43,5/48 kg

**TECHNISCHE DATEN | TECHNICAL DATA**

	ZI-HAEK4100	ZI-HAEK11000	ZI-HAEK15000
EAN	9120039232690	9120039232683	9120039234816
Motorleistung / engine power	4,1 kW	9 kW	9 kW
Hubraum / displacement	196 ccm	420 ccm	420 ccm
max. Aststärke / max. branch thickness	Ø 100 mm	Ø 120 mm	Ø 120 mm
Verpackung / packaging	890x570x870 mm	890x750x1245 mm	1050x770x1250 mm
Gewicht / weight	101,1/117 kg	185/205 kg	242/270 kg



Die Kehmaschine ZI-KM1000 von ZIPPER ist vielseitig einsetzbar. Die Bürste ist verstellbar und mit dem mitgelieferten Auffangbehälter sowie dem Schneeschild lassen sich Schotter, Laub und Schnee beseitigen.

The sweeper ZI-KM1000 from ZIPPER is versatile. The brush is adjustable and gravel, leaves and snow can be removed with the included collection container and the snow shield.



### ZI-KM1000 KEHRMASCHINE SWEEPER

- ideal geeignet für die Beseitigung von groben Verschmutzungen auf Flächen und Gehwegen wie z.B. Laub und Schnee
- flexibles Arbeiten durch verstellbare Bürstenhöhe und -ausrichtung
- verstellbare Lenkerhöhe
- ideal for cleaning up dirt surfaces and walkways like leaves or snow
- flexible working due to individually adjustable brush height and brush operation
- adjustable handlebar height

#### TECHNISCHE DATEN | TECHNICAL DATA

EAN	9120039233222
Motortyp / engine type	1-Zylinder 4-Takt / 1-cylinder 4-stroke
Motorleistung / engine power	3,6 kW
Hubraum / displacement	173 ccm
Kraftstoff / fuel type	ROZ95
Geschwindigkeit vorwärts (I, II, III) & rückwärts (r) / speed forward (I, II, III) & reverse (r)	(I): 0,7 m/s (II): 0,9 m/s (III): 1,2 m/s (r): 0,7 m/s
Kehrbreite / sweeping width	1000 mm
Vibration Handgriff / hand-arm-vibration	7,13 m/s <sup>2</sup>
Verpackung / packaging	1150x830x830 mm
Gewicht / weight	COLLI 1: 78/102,2 kg COLLI 2: 14,5/15,5 kg COLLI 3: 13,5/15 kg

3,6 kW
 1000 mm
 78 kg
 V+R-Antrieb  
F+R direction

#### IM LIEFERUMFANG INCLUDED IN DELIVERY

Bürste  
brush
 Auffangbehälter  
collecting container
 Schneeschild  
snow blade



Unsere Mülltonnenboxen in modernem Design bieten Platz für zwei bzw. drei 240 Liter Mülltonnen. Sowohl Deckel als auch Türen sind abschließbar. Gasdruckfedern gewährleisten ein komfortables Öffnen des Deckels, und durch Ketten werden die Mülltonnendeckel gleich mit angehoben.

Our bin stores in a modern design offer space for two or three 240 l garbage bins. Both bin top and the front doors are lockable. Gas pressure springs ensure easy opening, while the chains supplied securely connect the bin top to the enclosure, allowing both to be opened at the same time.



### ZI-MTB2 | ZI-MTB3 MÜLLTONNENBOX GARBAGE BIN STORE

- verzinkter Stahlrahmen und Stahlblech
- 2x 240l (ZI-MTB2) oder 3x 240l Mülltonnen (ZI-MTB3)
- wasserfeste Pultdachkonstruktion mit 2 Belüftungsöffnungen
- stabiler Deckel mit Verschlussystem
- galvanized frame and coating sheet
- 2x 240l garbage boxes (ZI-MTB2) or 3x 240l garbage boxes (ZI-MTB3)
- pent roof design water-proofing with 2 air ventsils
- strong lid with lock system

#### TECHNISCHE DATEN | TECHNICAL DATA

	ZI-MTB2	ZI-MTB3
EAN	9120039234588	9120039234595
Produktmaße (LxBxH) / product dimensions (LxWxH)	1580x1010x1340 mm	2120x1010x1340 mm
Verpackung / packaging	1275x725x80 mm	1280x725x90 mm
Gewicht / weight	38/42 kg	44/48 kg

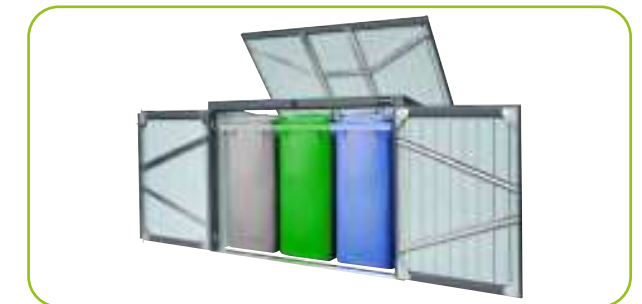

#### ZI-MTB2

1580 x 1010 x 1340 mm
 38 kg

✓ Platz für 2 Mülltonnen  
space for 2 garbage boxes



#### ZI-MTB3

2120 x 1010 x 1340 mm
 44 kg

✓ Platz für 3 Mülltonnen  
space for 3 garbage boxes



**AKKU  
BATTERY****ZI-DS2V-AKKU  
AKKUDRUCKSPRÜHGERÄT  
BATTERY GARDEN SPRAYER**

- verstellbare Düse (von Nebel bis harter Strahl)
- elektronischer Überlastungsschutz
- 3 Sprühmodi mittels Schalter einstellbar
- nozzle adjusts from mist to straight jet
- electronic overload protection
- 3 spraying modes operated by easy switch

**TECHNISCHE DATEN | TECHNICAL DATA**

EAN	9120039230160
Akkuspannung / battery voltage	7,2 V / 1,8-3 A / 2 Ah
Akkulaufzeit / battery duration	1,5 h
Ladezeit / charging time	2,5 h
Tankkapazität / fuel capacity	15 l
Austrittsgeschwindigkeit / flow	900 ml/min
max. Sprühdistanz / max. spraying distance	~ 5 m
Verpackung / packaging	355x130x550 mm
Gewicht / weight	4,9/5,8 kg



✓ **Gurt & Trolleyeinheit**  
strap & trolley base

**ZI-UVGW1  
UNIVERSALGARTENWAGEN  
UNIVERSAL GARDEN CART**

- 2 stabile Kunststoffeimer
- 1x Kleinwerkzeug-Gurt mit 16 Fächern
- großzügiges Fahrwerk für unwegsames Gelände
- Metallhalterung für langstielige Gartengeräte
- **Abgebildete Werkzeuge sind nicht im Lieferumfang enthalten!**
- 2 solid plastic bins
- 1 small tool-belt with 16 pockets
- well sized moving device for rough terrain
- metal holder for long-handled gardening tools
- **Shown tools are not included in delivery!**

**TECHNISCHE DATEN | TECHNICAL DATA**

EAN	9120039230221
<b>Werkzeugeimer rund / tool bin round</b>	
Volumen / volume	19 l
Durchmesser / diameter	300 mm
Höhe / height	300 mm
<b>Werkzeugeimer eckig / tool bin angular</b>	
Produktmaße (LxBxH) / product dimensions (LxWxH)	300x200x300 mm
<b>gesamter Gartenwagen / garden cart</b>	
max. Höhe / max. height	1230 mm
Metall-Rundbügel / metal round bracket	Ø 300 mm
Verpackung / packaging	350x400x400 mm
Gewicht / weight	4,5/5,5 kg

**ZI-FHPROFI  
FORSTHELM PROFI  
FORESTRY HELMET PROFI**

- für den Einsatz von Heckenschere, Motorsense, Grastrimmer, Kettensäge und mehr
- anpassbare 6-Punkt Aufhängung über Radratsche
- integrierter Gehörschutz (25 dB(A))
- reflektierende Bänder, Kinnriemen und verstellbares Netzvisier sorgen für Sicherheit
- for use with hedge trimmer, brushcutter, grass trimmer or chainsaw
- adjustable 6-points webbing suspension via wheel ratchet
- integrated hearing protection (25 dB(A))
- reflective strips, chin strap and adjustable mesh visor ensure safety

**TECHNISCHE DATEN | TECHNICAL DATA**

EAN	9120039235448
Kopfumfang / head circumference	53-64 cm
Verpackung / packaging	280x225x185 mm
Gewicht / weight	0,79/1 kg

**NEU  
NEW****Reflektoren**  
reflectors**Netzvisier schützt Gesicht**  
steel mesh visor protects face**Kinnriemen**  
chin strap**(53-64 cm)  
6-Punkt Aufhängung**  
6-points webbing suspension**25 dB(A)  
ABS-Gehörschutz**  
ABS earmuffsgeeignet zum ...  
suitable for ...**Holzschneiden**  
wood cutting**Grastrimmen**  
grass trimming**Entasten**  
limbing**Häckseln**  
shredding



Mit unseren leistungsstarken Pumpen erledigen Sie jede Wasseraufgabe im Handumdrehen – egal ob Sie Ihren Teich entwässern, den Pool entleeren oder Ihre Gartenflächen effizient bewässern möchten.

With our powerful pumps, you can efficiently handle any water task – whether you're draining your pond, emptying the pool, or quickly watering your garden.

#### ZI-GP1200

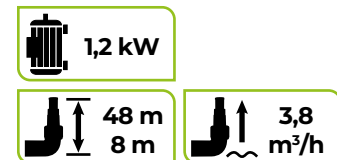

#### GARTENPUMPE GARDEN PUMP



- zum Aus- und Umpumpen von Brauch- & Regenwasser
- Pumpengehäuse aus rostfreiem Edelstahl
- kräftiger Asynchronmotor mit Temperatur- und Überlastungsschutz
- for removal and pumping of industrial water & rain water
- pump housing made out of stainless steel
- powerful induction motor with temperature and overload protection

#### ZI-RTP350

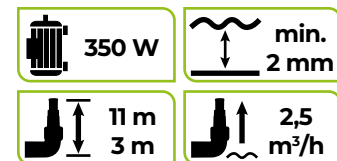

#### REGENTONNENPUMPE RAIN WATER PUMP

- integrierter Filter
- flach absaugend (ca. 2 mm)
- solide, zuverlässig, transportabel und schnell einsetzbar
- hochwertiges Kunststoffgehäuse
- integrated filter
- flat suction (approx. 2 mm)
- solid, reliable, transportable and quick to use
- high quality plastic case



#### ZI-DOP600

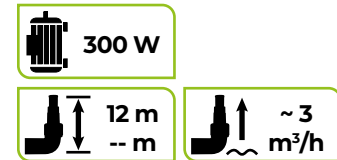

#### ZI-DOP720

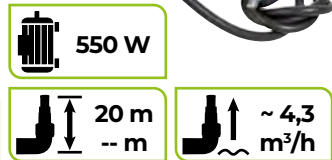

#### DIESEL- & ÖLPUMPEN DIESEL & OIL PUMPS

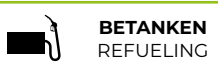

- selbstansaugend
- automatische Abschaltung
- nur für Heizöl und Diesel geeignet
- inkl. Zählwerk und Ansaug- & Abgabeschlauch
- self-priming pump
- automatic stop
- only suitable for heating oil and diesel
- incl. counter and suction & despension hose

#### TECHNISCHE DATEN | TECHNICAL DATA

	ZI-GP1200	ZI-RTP350	ZI-DOP600	ZI-DOP720
EAN	9120039230054	9120039233116	9120039230085	9120039235066
Motorleistung / motor power	1,2 kW	350 W	300 W	550 W
Spannung / voltage	230 V / 50 Hz	230 V / 50 Hz	230 V / 50 Hz	230 V / 50 Hz
Pumpkapazität / pumping capacity	3,8 m³/h	2,5 m³/h	~ 3 m³/h	~ 4,3 m³/h
max. Pumphöhe / -tiefe / max. pump height / depth	48 / 8 m	11 / 3 m	12 / - m	20 / - m
Einlass/Auslass / inlet/outlet	Ø 1 1/4"	Ø 3/4"	Ø 1"	Ø 1"
max. Wassertemperatur / max. water temperature	35°C	35°C	-	-
Verpackung / packaging	420x275x275 mm	205x190x290 mm	367x285x450 mm	410x360x330 mm
Gewicht / weight	7,9/8,4 kg	4,3 / 5 kg	12 / 13,5 kg	16 / 17 kg

#### MULTIPUMPE 3 IN 1 PUMP 3 IN 1

- Schmutzwasser-, Klarwasser- und Flachabsaugpumpe in Einem
- sehr flach absaugend (bis ca. 1 mm)
- Fremdkörper bis max. 35 mm
- leistungsfähiger und langlebiger ECO Motor
- solide, zuverlässig, transportabel und schnell einsetzbar
- inkl. Schwimmerschalter
- 3-in-1 function pump applicable for dirty water, clear water and flat water
- very flat suction (approx. up to 1 mm)
- foreign particles up to max. 35 mm
- powerful and durable ECO engine
- solid, reliable, transportable and quick to use
- incl. float switch



#### ZI-MUP750

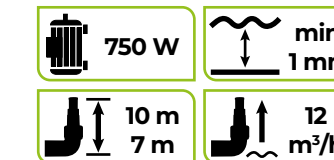

#### KLARWASSERPUMPEN CLEAR WATER PUMPS

- inklusive Schwimmerschalter
- flach absaugend
- solide und zuverlässige Konstruktion
- hochwertiges Gehäuse
- transportabel und schnell einsetzbar
- including float switch
- flat suction
- solid and reliable design
- high quality housing
- transportable and quick to use



#### ZI-CWP400

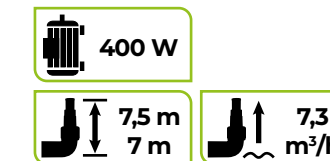

#### ZI-CWP750N

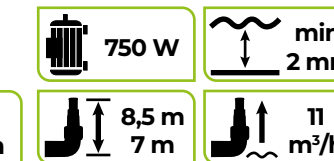

#### SCHMUTZWASSERPUMPEN DIRTY WATER PUMPS

- Schmutzwasser Tauchpumpen inklusive Schwimmerschalter
- solide und zuverlässige Konstruktion
- verschiedene Anschlüsse an der Druckseite
- hochwertiges Gehäuse (schlagfestes Kunststoffgehäuse bei ZI-DWP900, Niro-Gehäuse bei ZI-DWP1100N)
- inkl. Tragegriff und 10 m Kabel
- einfaches und flexibles Handling durch geringes Eigengewicht
- dirty water pumps including float switch
- solid and reliable design
- different ports at the pressure side
- high quality housing (impact resistant plastic housing for ZI-DWP900, stainless steel housing for ZI-DWP1100N)
- with carrying handle and 10 m cable
- simple and flexible handling due to low weight



#### ZI-DWP900

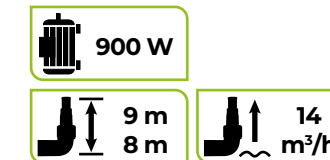

#### ZI-DWP1100N

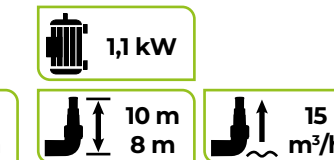

#### TECHNISCHE DATEN | TECHNICAL DATA

	ZI-MUP750	ZI-CWP400	ZI-CWP750N	ZI-DWP900	ZI-DWP1100N
EAN	9120039233260	9120039230016	9120039233109	9120039230023	9120039230030
Motorleistung / motor power	750 W	400 W	750 W	900 W	1,1 kW
Spannung / voltage	230 V / 50 Hz	230 V / 50 Hz	230 V / 50 Hz	230 V / 50 Hz	230 V / 50 Hz
Pumpkapazität / pumping capacity	12 m³/h	7,3 m³/h	11 m³/h	14 m³/h	15 m³/h
max. Pumphöhe / -tiefe / max. pump height / depth	10 / 7 m	7,5 / 7 m	8,5 / 7 m	9 / 8 m	10 / 8 m
Einlass/Auslass / inlet/outlet	Ø 1" - 1 3/8"	Ø 1" - 1 3/8"	Ø 1" - 1,5"	Ø 1" - 1 3/8"	Ø 1 1/4" - 2"
max. Wassertemperatur / max. water temperature	35 °C	35 °C	35 °C	35 °C	35 °C
Verpackung / packaging	200x200x380 mm	195x185x290 mm	230x165x330 mm	220x160x370 mm	260x170x400 mm
Gewicht / weight	6,8 / 7,3 kg	4 / 4,5 kg	7,2 / 8 kg	5 / 5,5 kg	5,7 / 6,2 kg







Entdecken Sie unsere Auswahl an Heimtiergehegen, Geflügelrupfmaschinen, Aufbewahrungsboxen, Hochbeeten und mehr. Bestimmt ist etwas für Sie dabei!

Explore our range of chicken runs, chicken pluckers, metal cushion boxes, garden beds and more. Surely there is something for you!



### ZI-FA5 FUTTERAUTOMAT FEEDER



- 5 kg Fassungsvermögen, verzinktes Stahlblech
- 500 g Öffnungsgewicht Deckel
- öffnet / schließt automatisch bei Gewichtsbe- / -entlastung der Trittstufe
- 5 kg capacity, galvanized steel sheet
- 500 g opening weight of lid
- opens / closes automatically when weight on the step is applied / removed

#### TECHNISCHE DATEN | TECHNICAL DATA

EAN	9120039234526
Verpackung / packaging	530x220x110 mm
Gewicht / weight	2/2,3 kg



### ZI-GRM400 | ZI-GRM1100 | ZI-GRM1650 GEFLÜGELRUPFMASCHINE CHICKEN PLUCKER

- effizientes Entfernen der Federn
- eingebauter Bewässerungsring
- kompakt und leistungsstark, wartungsfreier Motor
- einfache und schnelle Reinigung dank rostfreier Schnellwechselwanne in Lebensmittelqualität
- efficient feather removal
- built-in irrigation ring
- compact and powerful, maintenance-free motor
- simple and fast cleaning due to stainless quick change tube in food quality

#### TECHNISCHE DATEN | TECHNICAL DATA

	ZI-GRM400	ZI-GRM1100	ZI-GRM1650
EAN	9120039233796	9120039232713	9120039234038
Motorleistung / motor power	550 W S2 (20min)	1 kW	1,3 kW S2 (20min)
Spannung / voltage	230 V / 50 Hz	230 V / 50 Hz	230 V / 50 Hz
Rupftrommelgeschwindigkeit / plucking tub speed	250 min <sup>-1</sup>	300 min <sup>-1</sup>	300 min <sup>-1</sup>
Rupftrommelhöhe / plucking tub height	350 mm	420 mm	480 mm
Rupftrommeldurchmesser / plucking tub diameter	Ø 400 mm	Ø 500 mm	Ø 650 mm
Öffnungsdurchmesser / opening diameter	Ø 285 mm	Ø 350 mm	Ø 500 mm
Produktmaße (LxBxH) / product dimensions (LxWxH)	702x509x778 mm	780x680x915 mm	780x726x940 mm
Verpackung / packaging	465x465x450 mm	560x560x530 mm	715x715x490 mm
Gewicht / weight	22/24 kg	38/40 kg	42/45 kg



- ZI-GRM400**
- 285 / 400 mm innen / außen inside / outside
  - 550 W
  - 22 kg



- ZI-GRM1100**
- 350 / 500 mm innen / außen inside / outside
  - 1 kW
  - 38 kg



- ZI-GRM1650**
- 500 / 650 mm innen / außen inside / outside
  - 1,3 kW
  - 42 kg





Die verschiedenen großen ZIPPER Heimtiergehege bieten Ihren Tieren sicheren Freilauf auf begrenztem Raum - wahlweise mit 6, 12, 18 oder 24 m<sup>2</sup> Fläche. Eine UV-beständige Folie schützt einen Teil des Geheges vor direkter Sonneneinstrahlung.

The different-sized ZIPPER chicken runs offer your animals a safe outdoor space - available in 6, 12, 18 or 24 m<sup>2</sup>. A UV-resistant sun shelter protects part of the area from direct sunlight.



Die ZIPPER Garten- und Futteraufbewahrungsboxen sind perfekt geeignet zur Aufbewahrung von Pölstern, Gartengeräten, Poolzubehör und Tierfutter. Sie sind regenwasserdicht und können daher überall im Garten und rund ums Haus aufgestellt werden.

The ZIPPER metal cushion boxes are perfectly suitable for storing cushions, garden tools, pool accessories and pet food. They are rainproof and can therefore be placed anywhere in the garden and around the house.



ZI-CR322

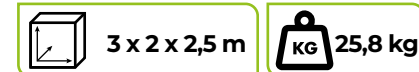

UV-beständige Sonnenschutzfolie  
UV-resistant sun shelter

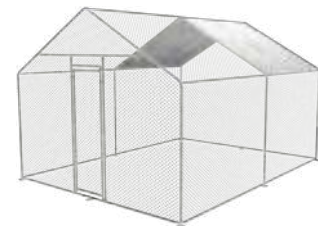

ZI-CR342

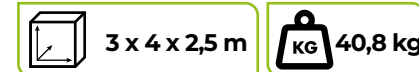

UV-beständige Sonnenschutzfolie  
UV-resistant sun shelter

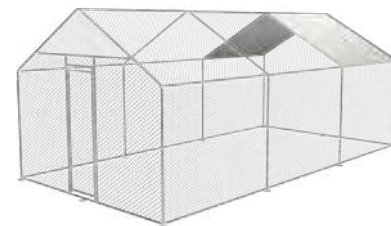

ZI-CR362

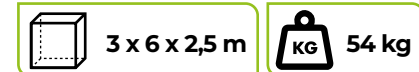

UV-beständige Sonnenschutzfolie  
UV-resistant sun shelter



ZI-CR322 | ZI-CR342 | ZI-CR362 | ZI-CR382  
HEIMTIERGEHEGE  
CHICKEN RUN

- 6, 12, 18 oder 24 m<sup>2</sup> Fläche
- einfaches modulares Stecksystem
- mit verzinktem PVC ummanteltem Drahtgeflecht, verzinkte Rohre
- inkl. Befestigungsmaterial
- optionale Erweiterung (ZI-CR-TK, ZI-CR-2M)
- 6, 12, 18 or 24 m<sup>2</sup> space
- simple modular system
- galvanized PVC coated wire mesh, galvanized tubes
- incl. fixation material
- optional extension (ZI-CR-TK, ZI-CR-2M)

TECHNISCHE DATEN   TECHNICAL DATA				
	ZI-CR322	ZI-CR342	ZI-CR362	ZI-CR382
EAN	9120039233864	9120039233871	9120039233888	9120039233895
Rohre / tubes	Ø 25 x 0,65 mm	Ø 25 x 0,65 mm	Ø 25 x 0,65 mm	Ø 25 x 0,65 mm
Produktmaße / product dimensions	3x2x2,5 m	3x4x2,5 m	3x6x2,5 m	3x8x2,5 m
Verpackung / packaging	1900x250x180 mm	1900x280x170 mm	1900x280x170 mm	1900x280x190 mm
Gewicht / weight	25,8/28,6 kg	40,8/45 kg	54,5/58,5 kg	64,2/69 kg

OPTIONALES ZUBEHÖR  
OPTIONAL ACCESSORIES



ZI-FA5  
Futterautomat  
feeder

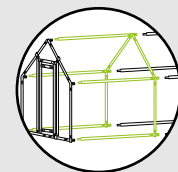

ZI-CR-2M  
Heimtiergehege Erweiterung  
chickenrun extension

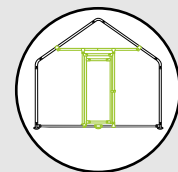

ZI-CR-TK  
Heimtiergehege Türkit  
chickenrun door kit

ZI-GAB100AN | ZI-GAB132AN | ZI-GAB165AN  
GARTEN- UND  
FUTTERAUFBEWAHRUNGSBOX  
METAL CUSHION BOX



- aus anthrazitfarbenem verzinktem Stahlblech
- zur Aufbewahrung von diverser Garten- und Poolzubehör sowie Tierfutter
- ungeziefericher, regenwasserdicht und abschließbar
- 2x Gasdruckfeder
- metal cushion box out of anthracite-colored galvanized steel sheet
- ideal for storing various garden and pool accessories as well as animal feed
- vermin safe, rain water proof and lockable
- 2x gas spring tamper

TECHNISCHE DATEN   TECHNICAL DATA			
	ZI-GAB100AN	ZI-GAB132AN	ZI-GAB165AN
EAN	9120039234281	9120039234298	9120039234304
max. Nutzlast innen / max. payload inside	80 kg	80 kg	80 kg
max. Nutzlast Deckel / max. payload top	50 kg	50 kg	50 kg
Produktmaße (LxBxH) / product dimensions (LxWxH)	1000x610x620 mm	1300x610x620 mm	1650x700x620 mm
Verpackung / packaging	1510x700x85 mm	1510x700x90 mm	1850x770x90 mm
Gewicht / weight	21/23 kg	24/28 kg	37/42 kg



ZI-GAB100AN

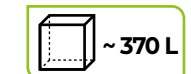

ZI-GAB132AN

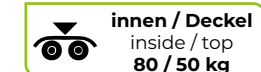
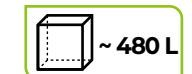

ZI-GAB165AN

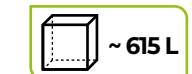





Unsere ZIPPER Hochbeete aus verzinktem Stahlblech haben eine Pulverbeschichtung und gewährleisten so eine lange Nutzungsdauer. Perfekt geeignet für alle Gartenliebhaber!

Our ZIPPER garden beds made of galvanized steel sheet have a powder coating and thus ensure a long service life. Perfect for all garden enthusiasts!

Das Hochbeet ZI-BGWH150 in Anthrazit wird mit einer PE-Folie geliefert, wodurch Sie Ihre Jungpflanzen und Setzlinge schützen können.

The ZI-BGWH150 raised garden bed in anthracite is supplied with a PE cover, which allows you to protect your young plants and seedlings.



Unser Balkongewächshaus ZI-BGWH169 ist ein must-have in jedem Zuhause. Es ist mit zwei großen Pflanzschalen und einem versteckten Stauraum ausgestattet - ideal zur Aufbewahrung von Gießkannen, Gartenerde oder anderen kleinen Gartengeräten.

Our balcony garden bed ZI-BGWH169 is a must-have for every home. It is equipped with two large plant trays and a hidden storage space - ideal for storing watering cans, garden soil or other small garden tools.



**ZI-HBT156 | ZI-HBT206**  
**HOCHBEET**  
TWIN-WALL GARDEN BED

- Hochbeet aus verzinktem Stahlblech
- einfacher und schneller Aufbau
- inkl. Paneele, Eckverbinder, Montagematerial
- Frühbeetaufsatz zum Schutz Ihrer Jungpflanzen (für ZI-HBT206)
- twin-wall garden bed out of galvanized steel sheet
- easy and quick assembly
- incl. panels, connectors, assembly material
- cold frame to protect your young plants (for ZI-HBT206)

TECHNISCHE DATEN   TECHNICAL DATA		
	ZI-HBT156	ZI-HBT206
EAN	9120039234564	9120039234557
Produktmaße (LxBxH) / product dimensions (LxWxH)	1000x1500x760 mm	1000x2000x760 mm
Verpackung / packaging	810x1980x100 mm	830x2130x100 mm
Gewicht / weight	43/47 kg	51,7/56,8 kg

ZI-HBT156



ZI-HBT206



**OPTIONALES ZUBEHÖR**  
OPTIONAL ACCESSORIES

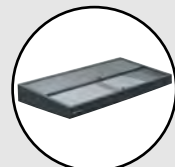

ZI-HBT206FBA  
Frühbeetaufsatz  
cold frame



**ZI-BGWH150**  
**HOCHBEET MIT ABDECKUNG**  
RAISED GARDEN BED WITH COVER

- Hochbeet aus 0,6 mm verzinktem Stahlblech
- einfacher Aufbau und robuste Konstruktion
- inkl. Abdeckung mit PE-Folie mit Zugriffsmöglichkeit
- raised bed made of 0,6 mm galvanized steel sheet
- easy assembly and robust construction
- incl. raised bed cover with PE-cover with access possibility

TECHNISCHE DATEN   TECHNICAL DATA	
EAN	9120039234632
Produktmaße (LxBxH) / product dimensions (LxWxH)	1600x800x820/1500 mm
Verpackung / packaging	870x920x225 mm
Gewicht / weight	19/21,5 kg



**ZI-BGWH169**  
**BALKONGEWÄCHSHAUS**  
BALCONY GARDEN BED

- Balkongewächshaus aus verzinktem Stahlblech (0,25 mm)
- Rahmenmaterialaufsatz aus Aluminium
- 4 mm Doppelsteg Polycarbonat Hohlkammerplatte
- 2 Pflanzschalen mit je ~1200 x 600 x 180 mm
- Wasserablaufstutzen und Stauraum unterhalb der Pflanzschalen
- Stauraum durch Hochschieben des Türpanels zugänglich
- hochklappbare Fenster auf beiden Längsseiten
- garden bed made of galvanized steel sheet (0,25 mm)
- frame material top made of aluminium
- 4 mm twinwall polycarbonate sheet
- 2 plant trays with ~1200 x 600 x 180 mm each
- water drainage and storage space below the plant trays
- storage space accessible by sliding up the door panel
- opening of windows on both long sides possible (folded)

TECHNISCHE DATEN   TECHNICAL DATA	
EAN	9120039234625
Produktmaße (LxBxH) / product dimensions (LxWxH)	1200x1200x1690 mm
Verpackung / packaging	1230x620x160 mm
Gewicht / weight	35/38 kg

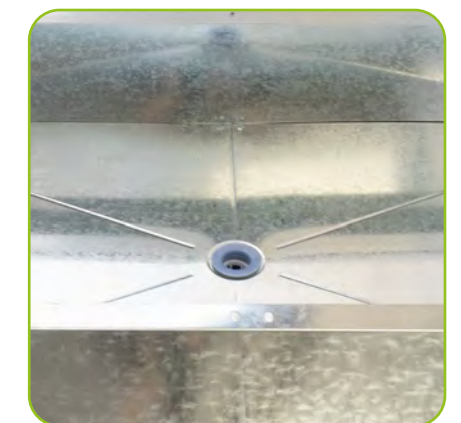



## GEWÄHRLEISTUNGSRICHTLINIEN WARRANTY GUIDELINES

### 1.) GEWÄHRLEISTUNG

ZIPPER Maschinen unterliegt der gesetzlichen Gewährleistung die in der aktuellen Fassung Gültigkeit hat. (Für elektrische und mechanische Bauteile entspricht dies 2 Jahren (ausgenommen Verschleißteile und Akkus/Batterien), beginnend ab dem Erwerb des Endverbrauchers/ Käufers. Für Akkus und Batterien gilt die gesetzliche Gewährleistung von 6 Monaten beginnend ab dem Erwerb des Endverbrauchers/ Käufers. Treten innerhalb dieser Frist Mängel auf, welche nicht auf im Punkt 3 angeführten Ausschlussdetails beruhen, so wird die Fa. Zipper nach eigenem Ermessen das Gerät reparieren oder ersetzen.

### 2.) MELDUNG

Der Händler meldet schriftlich den aufgetretenen Mangel am Gerät an ZIPPER. Bei berechtigtem Gewährleistungsanspruch wird das Gerät beim Händler von ZIPPER abgeholt oder vom Händler an ZIPPER gesandt. Retoursendungen ohne vorheriger Abstimmungen mit ZIPPER werden nicht akzeptiert und können nicht angenommen werden. Jede Retoursendung muss mit einer von ZIPPER übermittelten RMA-Nummer versehen werden, da ansonsten eine Warenannahme und Reklamations- und Retourenbearbeitung durch ZIPPER nicht möglich ist.

### 3.) BESTIMMUNGEN

- a) Gewährleistungsansprüche werden nur akzeptiert, wenn zusammen mit dem Gerät eine Kopie der Originalrechnung oder des Kasensbeleges vom ZIPPER Handelspartner beigelegt ist. Es erlischt der Anspruch auf Gewährleistung, wenn das Gerät nicht komplett mit allen Zubehörteilen zur Abholung gemeldet wird.
- b) Die Gewährleistung schließt eine kostenlose Überprüfung, Wartung, Inspektion oder Servicearbeiten am Gerät aus. Defekte aufgrund einer unsachgemäßen Benutzung durch den Endanwender oder dessen Händler werden ebenfalls nicht als Gewährleistungsanspruch akzeptiert.
- c) Ausgeschlossen sind Defekte an Verschleißteilen wie z.B. Kohlebürsten, Fangsäcke, Messer, Walzen, Schneideplatten, Schneideeinrichtungen, Führungen, Kupplungen, Dichtungen, Laufräder, Sägeblätter, Hydrauliköle, Ölfilter, Gleitbacken, Schalter, Riemen, usw.
- d) Ausgeschlossen sind Schäden an den Geräten, welche durch unsachgemäße Verwendung, durch Fehlgebrauch des Gerätes (nicht seinem normalen Verwendungszweck entsprechend) oder durch Nichtbeachtung der Bedienungs- und Wartungsanleitung, oder höhere Gewalt, durch unsachgemäße Reparaturen oder technische Änderungen durch nicht autorisierte Werkstätten oder den Geschäftspartnern selbst, durch die Verwendung von nicht originalen ZIPPER Ersatz- oder Zubehörteilen, verursacht sind.
- e) Entstandene Kosten (Frachtkosten) und Aufwendungen (Prüfkosten) bei nichtberechtigten Gewährleistungsansprüchen werden nach Überprüfung unseres Fachpersonals dem Geschäftspartnern oder Händler in Rechnung gestellt.
- f) Geräte außerhalb der Gewährleistungsfrist: Reparatur erfolgt nur nach Vorauskasse oder Händlerrechnung gemäß des Kostenvoranschlages (inkl. Frachtkosten) der Fa. ZIPPER.
- g) Gewährleistungsansprüche werden nur für den Geschäftspartnern eines ZIPPER Händlers, welcher das Gerät direkt bei der Fa. ZIPPER erworben hat, gewährt. Diese Ansprüche sind bei mehrfacher Veräußerung des Gerätes nicht übertragbar.

### 4.) SCHADENSERSATZANSPRÜCHE UND SONSTIGE HAFTUNGEN

Die Fa. ZIPPER haftet in allen Fällen nur beschränkt auf den Warenwert des Gerätes. Schadensersatzansprüche aufgrund schlechter Leistung, Mängel, sowie Folgeschäden oder Verdienstauffälle wegen eines Defektes während der Gewährleistungsfrist werden nicht anerkannt. Die Fa. ZIPPER besteht auf das gesetzliche Nachbesserungsrecht eines Gerätes.

### 1.) WARRANTY

ZIPPER machines are subject to the legal warranty, which is valid in the current version. (For electrical and mechanical components, this is equivalent to 2 years (excluding wearing parts and batteries), starting from the date of purchase by the end user/buyer. For rechargeable batteries and batteries, the legal warranty of 6 months applies, starting from the date of purchase by the end user/buyer). In case of defects during this period, which are not excluded by paragraph 3, ZIPPER will repair or replace the machine at its own discretion.

### 2.) REPORT

In order to check the legitimacy of warranty claims, the final consumer must contact his dealer. The dealer has to report in written form the occurred defect to ZIPPER. If the warranty claim is legitimate, ZIPPER will pick up the defective machine from the dealer. Returned shippings by dealers which have not been coordinated with ZIPPER will not be accepted. A RMA number is an absolute must-have for us - we won't accept returned goods without an RMA number.

### 3.) REGULATIONS

- a) Warranty claims will only be accepted when a copy of the original invoice or cash voucher from the trading partner of ZIPPER is enclosed to the machine. The warranty claim expired if the accessories belonging to the machine are missing.
- b) The warranty does not include free checking, maintenance, inspection or service works on the machine. Defects due to incorrect usage through the final consumer or his dealer will not be accepted as warranty claims either.
- c) Excluded are defects on wearing parts such as carbon brushes, fangers, knives, rollers, cutting plates, cutting devices, guides, couplings, seals, impellers, blades, hydraulic oils, oil filters, sliding jaws, switches, belts, etc.
- d) Also excluded are damages on the machine caused by incorrect or inappropriate usage, if it was used for a purpose which the machine is not supposed to, ignoring the user manual, force majeure, repairs or technical manipulations by not authorized workshops or by the customer himself, usage of non-original ZIPPER spare parts or accessories.
- e) After inspection by our qualified staff, resulted costs (like freight charges) and expenses for not legitimated warranty claims will be charged to the final customer of dealer.
- f) In case of defective machines outside the warranty period, we will only repair after advance payment or dealer's invoice according to the cost estimate (incl. freight costs) of ZIPPER.
- g) Warranty claims can only be granted for customers of an authorized ZIPPER dealer who directly purchased, the machine from ZIPPER. These claims are not transferable in case of multiple sales of the machine.

### 4.) CLAIMS FOR COMPENSATION AND OTHER LIABILITIES

The liability of company ZIPPER is limited to the value of goods in all cases. Claims for compensation because of poor performance, lacks, damages or loss of earnings due to defects during the warranty period will not be accepted. ZIPPER insists on its right to subsequent improvement of the machine.

**NOCH NICHT DAS RICHTIGE PRODUKT  
GEFUNDEN?  
HAVEN'T FOUND THE RIGHT PRODUCT  
YET?**

**DIE SCHWESTERFIRMA HOLZMANN BIETET  
NOCH VIELE WEITERE PRODUKTE AN!  
MORE PRODUCTS CAN BE FOUND AT THE SISTER  
COMPANY HOLZMANN!**

**HOLZBEARBEITUNG**  
WOODWORKING

**BLECHBEARBEITUNG**  
SHEET METAL WORKING

**WERKSTATTAUSTRÜSTUNG**  
WORKSHOP EQUIPMENT

**METALLBEARBEITUNG**  
METALWORKING

**SCHWEISSTECHNIK**  
WELDING EQUIPMENT

**ZUBEHÖR**  
ACCESSORIES



**YOUR  
JOB.  
OUR  
TOOLS.**

**HOLZMANN MASCHINEN GmbH**  
Marktplatz 4  
4170 Haslach an der Mühl | AUSTRIA  
[www.holzmann-maschinen.at](http://www.holzmann-maschinen.at)





[www.zipper-maschinen.at/DE/](http://www.zipper-maschinen.at/DE/)



[www.zipper-maschinen.at/EN/](http://www.zipper-maschinen.at/EN/)



**ZIPPER**

Gedruckt nach der Richtlinie „Druckerzeugnisse“ des Österreichischen Umweltzeichens, SANDLER Gesellschaft m.b.H. & Co. KG., UW-Nr. 750

Printed according to the Austrian Ecolabel criteria for printed matter, SANDLER Gesellschaft m.b.H. & Co. KG., UW 750



PEFC-zertifiziert. Dieses Produkt stammt aus nachhaltig bewirtschafteten Wäldern und kontrollierten Quellen. [www.pefc.at](http://www.pefc.at)

PEFC-certified. This product is from sustainably managed forests, recycled and controlled sources. [www.pefc.at](http://www.pefc.at)



PEFC  
PEFC/06-38-329

**ZIPPER MASCHINEN GmbH**

GEWERBEPARK 8 · 4707 SCHLÜSSLBERG · AUSTRIA

+43 7248 61116-700 · [info@zipper-maschinen.at](mailto:info@zipper-maschinen.at) · [www.zipper-maschinen.at](http://www.zipper-maschinen.at)